

# BORD SENSIBLE DE SECURITE BS02

## a. Légende des symboles:

- Il signale les parties du manuel qui doivent être lues soigneusement;
- Il signale les parties qui concernent la sécurité;
- Il signale les informations adressées à l'utilisateur final (utilisateur).

## b. Destination d'usage

Le bord sensible de sécurité BS02 est utilisé en tant que dispositif de sécurité dans systèmes d'automatisation pour portails coulissants à glissement horizontal pour protéger contre risques d'écrasement. La déformation du caoutchouc provoque l'intervention du bord sensible sur toute sa hauteur

- Utilisations du bord sensible BS02 différentes de ce qui a été ci-dessus décrit ou installations pas exécutées en conformité avec ce qui est décrit dans ce manuel peuvent compromettre le correct fonctionnement du dispositif
- L'installation du bord sensible BS02 doit être exécutée par installateurs qualifiés

## c. Description

- c.1 Le bord sensible BS02 doit être positionné verticalement en montant le couvercle qui contient les micro-interrupteurs sur la partie supérieure.  
Le bord sensible BS02, en même temps que le dispositif BS02-E02/04 et la fonction de Test par la Centrale de Commande, est conforme aux normes de sécurité en vigueur
- c.2 Le bord sensible de sécurité BS02 est constitué d'un profilé en caoutchouc avec dispositif de fin de course élastique pour amortir le choc et d'un profilé en aluminium qui, fixé au pilier ou au portail, sert de support au profilé en caoutchouc.  
Le fonctionnement du dispositif est garanti par quatre micro-interrupteurs. Les premiers deux interviennent sur la déformation du caoutchouc et du support inférieur, les deuxièmes font fonction de interrupteurs de sécurité au cas où le câble en acier se détend.
- c.3 Le bord sensible BS02 est fourni dans les suivantes typologies
- c.3.1 Bord sensible BS02C conditionné dans les mesures
- |          |                                |          |
|----------|--------------------------------|----------|
| BS02-C10 | Bord sensible BS02 conditionné | H 1000mm |
| BS02-C15 | Bord sensible BS02 conditionné | H 1500mm |
| BS02-C17 | Bord sensible BS02 conditionné | H 1700mm |
| BS02-C20 | Bord sensible BS02 conditionné | H 2000mm |
- Avec carte de commande
- |          |  |                       |
|----------|--|-----------------------|
| BS02-E02 | Carte électronique gestion interrupteurs de sécurité | max 2 bords sensibles |
| BS02-E04 | Carte électronique gestion interrupteurs de sécurité | max 4 bords sensibles |
- c.3.2 Bord sensible BS02 en ensemble pré-assemblé dans les suivantes typologies
- |          |                    |              |
|----------|--------------------|--------------|
| BS02-S15 | Set n°2 bordi BS02 | max H 1500mm |
| BS02-S20 | Set n°2 bordi BS02 | max H 2000mm |
| BS02-S25 | Set n°2 bordi BS02 | max H 2500mm |
- c.3.3 Bord sensible BS02 en ensemble pré-assemblé avec carte électronique dans les suivantes typologies:
- |           |                          |                            |
|-----------|--------------------------|----------------------------|
| BS02-S15E | Ensemble n° 2 bords BS02 | max H 1500mm avec BS02-E02 |
|-----------|--------------------------|----------------------------|

## d. Caractéristiques techniques

Bord Sensible BS02	
Portée Contact	16A 250V ac
Sortie contact	J1 ON contact NF J1 OFF contact résistif
Longueur max	6,00 mt
Vitesse max de relèvement	12 mt/min
Pré-course	18 mm
Après-course	24 mm
Temps de réponse	0,2 sec
Temps de recouvrement	<2 sec.
Température d'exercice	-10° ÷ +50°
Degré de protection	IP54
Catégorie	2-3 (EN954/1)
Valeur résistance	8,2 K
Matériaux	Profilé en PVC Détails en Nylon

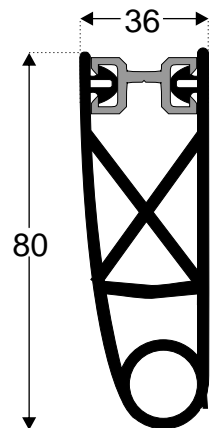

PROFIL palpeur

## a. Montage du bord sensible

(les mesures sont exprimées en mm)

L'installation du bord sensible BS02 doit être exécutée par installateurs qualifiés.

- e.1 LÉGENDE DESCRIPTION
- |            |  |
|------------|--|
| <b>MBS</b> | Mesure du bord sensible qu'on veut obtenir (couvercle compris) |
| <b>MPA</b> | Mesure du profilé en aluminium                                 |
| <b>MPG</b> | Mesure du profilé en caoutchouc                                |

Activités	BS02 conditionnés	BS02 ensemble	BS02 + KIT
e.2.1 Couper le profilé en aluminium pour obtenir la MBS désirée. Ex. MBS=1400		S15 La mesure de la deuxième barre en aluminium est obtenue avec la formule: <b>MBS-810=MPA</b> Ex. 1400-810=590 S20 La mesure de la deuxième barre en aluminium est obtenue avec la formule: <b>MBS-1060=MPA</b> Ex. 1400-1060=340 S25 - La mesure de la troisième barre en aluminium est obtenue avec la formule: <b>MBS - 1710 = MPA</b> Es. 2300 - 1710 = 590	La mesure du profilé en aluminium est obtenue avec la formule: <b>MBS-110=MPA</b> Ex. 1400-110=1290
e.2.2 Couper le profilé en caoutchouc pour obtenir la MBS désirée. Ex. MBS=1400		La mesure du profilé en caoutchouc est obtenue avec la formule: <b>MBS-125=MPG</b> Ex. 1400-125=1275	
e.2.3 Fixation du profilé en aluminium à la partie qui doit être protégée.	Fixer la plaque (part.D.1.2) au pilier suivant les niveaux du tableau (Tab. 1).	Assembler le support inférieur (part.D2.1) à la première barre en aluminium et au joint de raccordement (part.D2.6). Fixer-les au pilier en utilisant les trous préparés. Assembler la deuxième barre en aluminium comme indiqué en e.2.1 (MPA). Unisser la barre obtenue au joint	Assembler le support inférieur (part.D3.1) à la barre en aluminium. Fixer-le au pilier en utilisant le trou préparé.
e.2.4 Assemblage du bord sensible.	Placer le bord sensible verticalement au pilier et fixer-le en utilisant les trous préparés (part.D1.1 et D1.3)	Insérer le câble en acier à travers le support inférieur (part.D2.2). Insérer le profilé en caoutchouc coupé comme au point e.2.2 dans le profilé en aluminium (part.D2.3). Insérer le support supérieur pré-assemblé (part.D2.4) et fixer-le au montant en utilisant le trou préparé (part.D2.5).	Insérer le câble en acier à travers le support inférieur (part.D3.2). Insérer le profilé en caoutchouc coupé comme au point e.2.2 dans le profilé en aluminium (part.D3.3). Insérer le support supérieur pré-assemblé (part.D3.4) et fixer-le au montant en utilisant le trou préparé (part.D3.5).
e.2.5 Tension du câble et tarage.		Insérer le câble dans le support supérieur (part.D4.1) et dans le boulon de réglage de la came (part.D4.2). Soumettre le câble à une tension en maintenant la came en position de repos (aucun micro-interrupteur doit être pressé). Bloquer le câble avec le borne(part.D4.3).	
e.2.6 Connexions		Voir figures f.4.1 and f.4.2.	

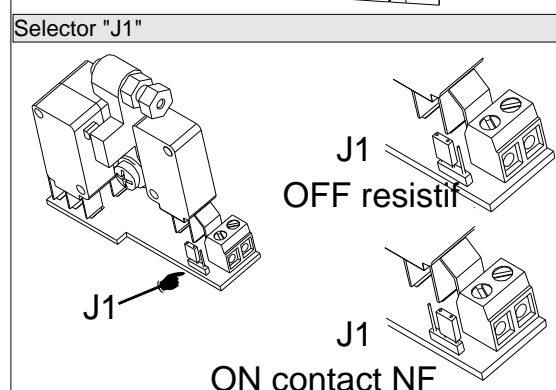
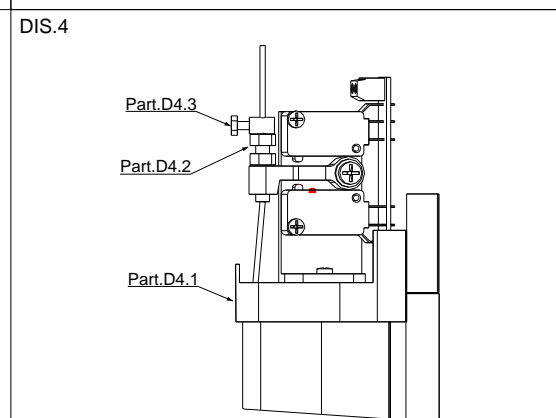
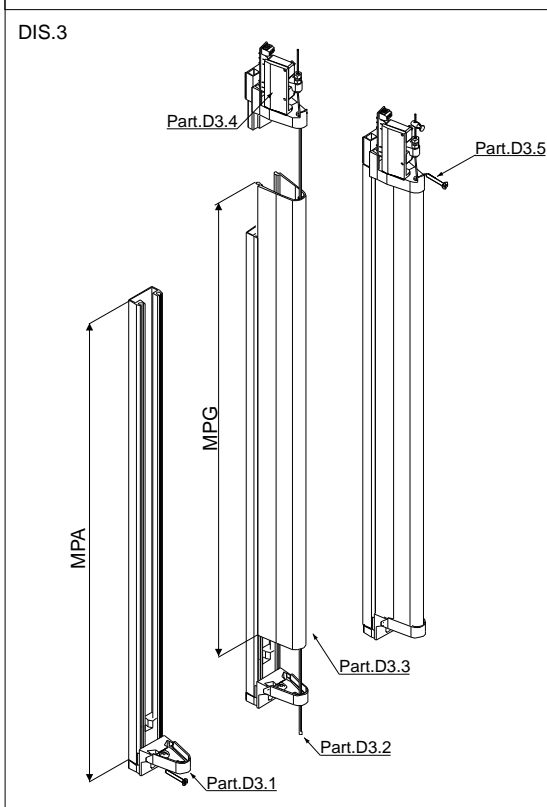
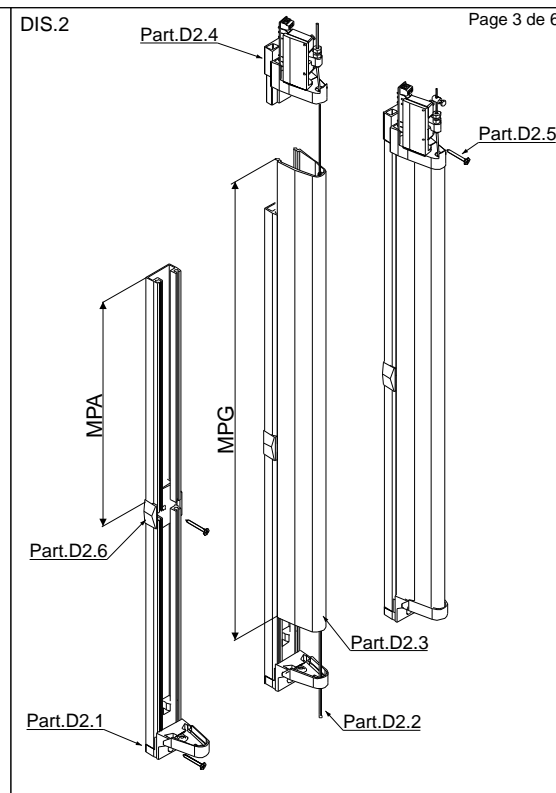
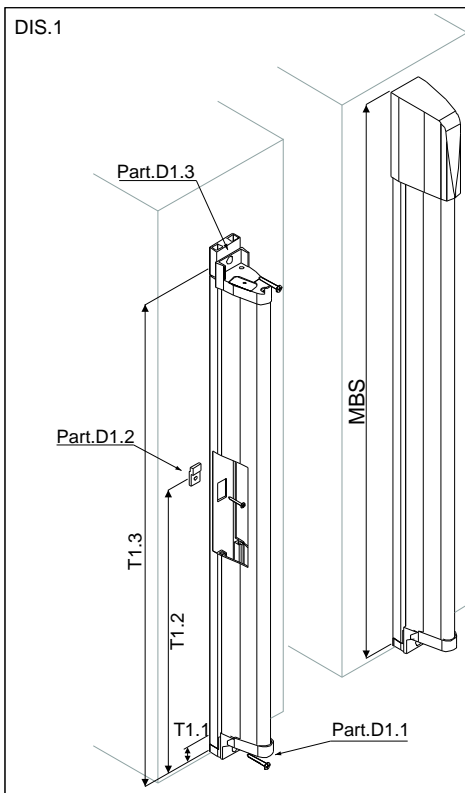

TAB.1 Niveaux de fixation du bord sensible

Mesure du bord sensible (MBS)	T1.1	T1.2	T1.3
1000	6	/	916
1500	6	705	1416
1700	6	805	1616
2000	6	955	1916
2150	6	1030	2066
2500	6	1205	2416
3000	6	973 / 1936	2916
4000	6	1306 / 2602	3916



**g. INFORMATIONS POUR L'USAGER FINAL**

g.1 Maintenance

-  Le bord sensible BS02 ne nécessite de aucune maintenance particulière, mais un contrôle périodique (tous les 6 mois) est recommandé. Chaque contrôle doit être enregistré (voir le cahier de maintenance dans le manuel de l'utilisateur).  
I est bon d'emporter substances étrangères en nettoyant avec aspirateurs ou chiffons imbibés d'eau (ne pas utiliser solvants ou détergents).
-  Modifications du dispositif peuvent provoquer situations dangereuses. Les interventions de maintenance et tarage du dispositif doivent être exécutées par installateurs qualifiés.

g.2 Résolution des problèmes

PROBLÈME RÉLEVÉ	CAUSES POSSIBLES	INTERVENTIONS À EXÉCUTER
Le bord sensible n'intervient pas.	Défaillance des connexions.	Utiliser le fonctionnement manuel et s'adresser au service d'assistance technique.
Le bord sensible intervient en retard.	Tension du câble.	S'adresser au service d'assistance technique.
Automatisme bloqué en position "ouverte".	Bord sensible en alarme. Défaillance de connexion.	Vérifier que aucun objet ne met le bord sensible "en alarme". S'adresser au service d'assistance technique.

