



387-a
12/05/2020
GUJ



Action

D-PRO ACTION

ARMOIRE DE COMMANDE POUR PORTES SECTIONNELLES



Caractéristiques de la centrale D-PRO Action

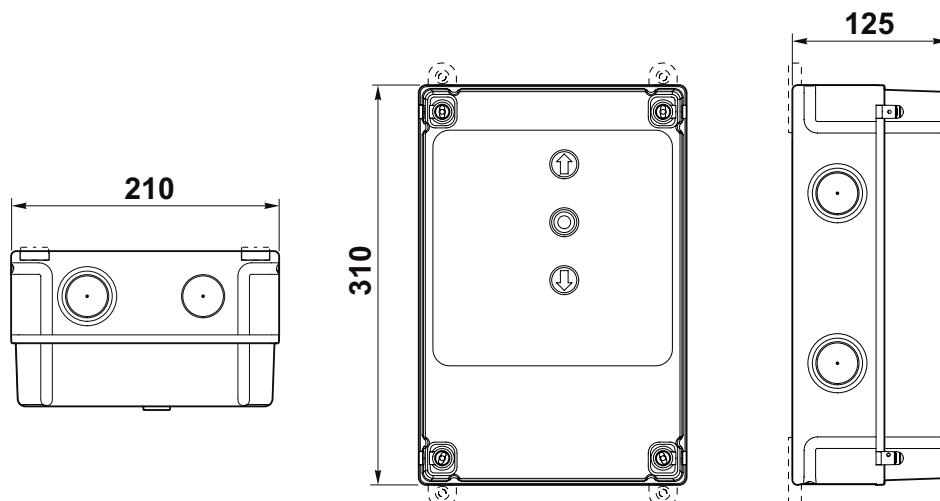

Modèle	FTAC2000	FTAC2100	FTAC2200
Typologie	Centrale de commande pour moteurs monophasés ou triphasés avec butée mécanique ou électronique		
Tension d'alimentation	Triphasé 3~400VCA / 3~230VCA (+10% - 10%) 50/60Hz		Monophasé 1~230VCA (+10% - 10%) 50/60Hz
Puissance max. moteur	2.2kW		
Puissance en attente	< 5W		
Fusible carte de puissance	F1 : 500 mA Type F ; F2, F3, F4 : 6.3A Type T		
Sortie 1 (avec NDA040)	A contact sec (relais), programmable par Oview		
Sortie 2 (avec NDA040)	A contact sec (relais), programmable par Oview		
Sorties services	24 Vcc (max100mA) entre la borne entrée 1 (com) et borne gnd (-) de STOP 8K2/OSE (voir fig. 7)		
Sortie « STOP SAFETY EDGE »	Pour les contacts normalement fermés, normalement ouverts, à résistance constante de 8.2k Ω ou optiques OSE ; en reconnaissance automatique (une variation par rapport à l'état mémorisé provoque la commande STOP)		
Entrée ALT	Pour contacts normalement fermés (NF) du circuit de sécurité		
Entrée (OUVERTURE)	Pour contacts normalement ouverts (NO)		
Entrée (FERMETURE)	Pour contacts normalement ouverts (NO)		
Entrée ING1 (photo)	Pour contacts normalement fermés (NF), programmable par Oview		
Prise radio	Prise SM pour récepteurs SMXI, SMXIS, OXI ou OXIT		
Entrée ANTENNE Radio	52 ohm pour câble type RG58 ou similaires (10 m maximum)		
Fonctions programmables	Fonctions programmables par Unité de programmation et commande Oview		
Fonctions en auto-apprentissage	Reconnaissance du type de dispositif de STOP (OSE ou résistance 8.2 k Ω)		
Température de fonctionnement	-20°C + 50°C		
Utilisation en atmosphère particulièrement acide ou saline ou potentiellement explosive	Non		
Indice de protection	IP55		
Vibration	Montage sans oscillation (ex. : sur un mur en briques)		
Dimensions	310 x 210 x 125 mm		
Poids	2.5 kg		

Visuel de la centrale D-PRO Action

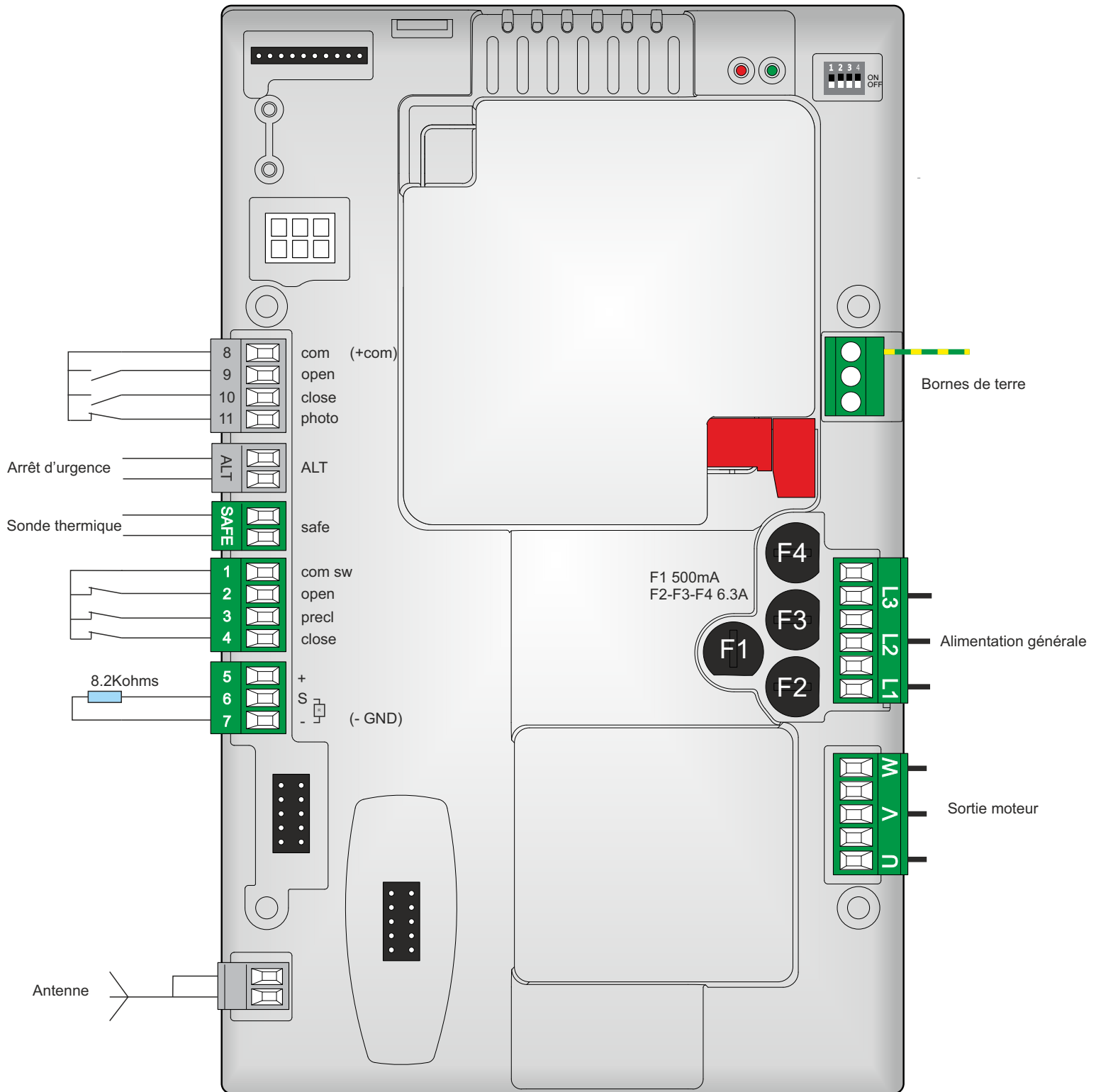

Branchement alimentation

Branchement en Triphasé

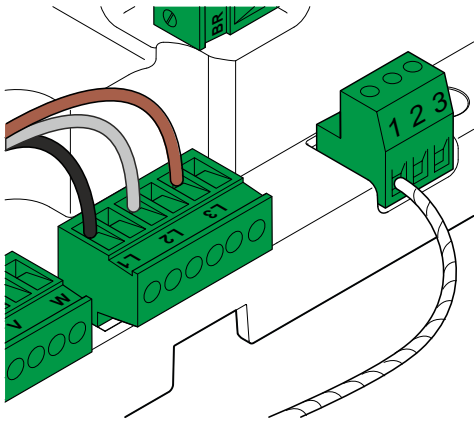

Branchement en Monophasé

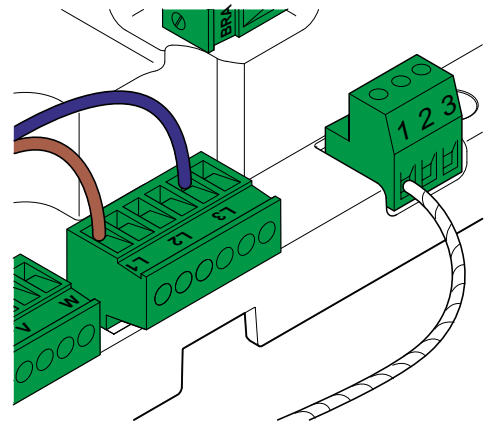

ATTENTION

Deux références différentes selon modèle

Branchement moteur - frein et condensateur (optionnel)

Branchement du frein 230V TRI ou 400V TRI

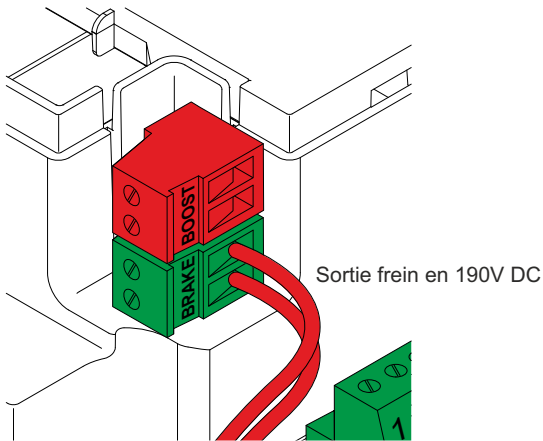

Branchement du condensateur de démarrage

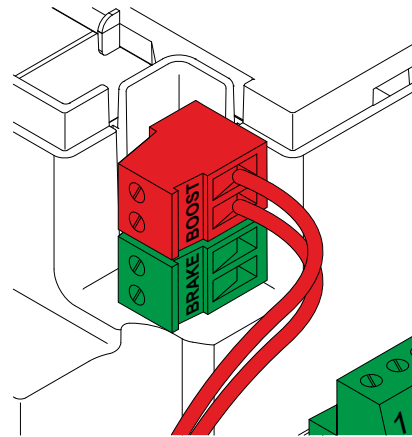

Branchement en 230V TRI ou 400V TRI

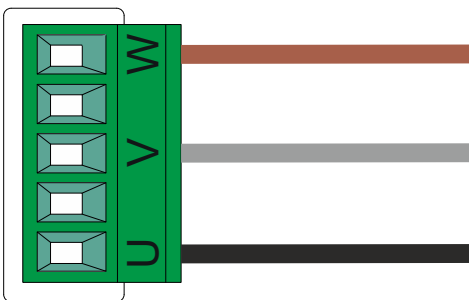

Branchement en 230V monophasé

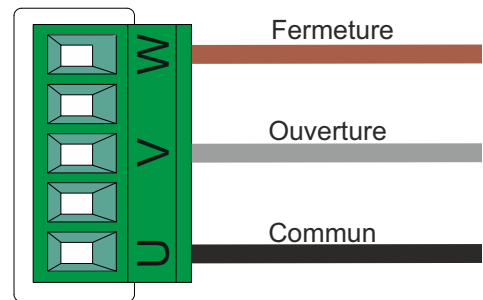

Câblage des fins de course

Version électronique :

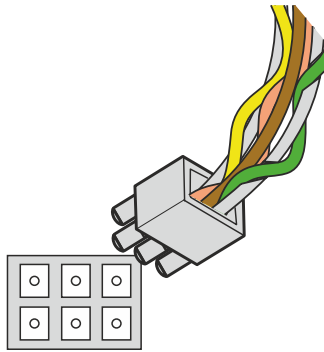

RS 485
Encodeur

Version mécanique :

Entrée arrêt d'urgence

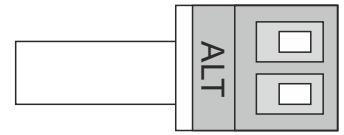

Entrée pour sonde thermique

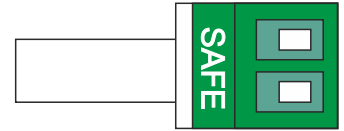

Commun

Fin de course ouverture

Fin de course inhibition palpeur

Fin de course fermeture

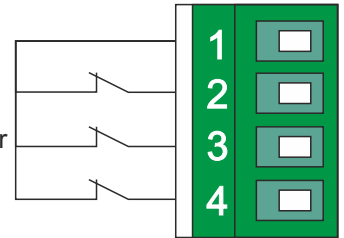

Reconnaissance des sécurités (1ère opération obligatoire)

- 1 Régler dip switch 1 sur ON :
 - La Led verte commence à clignoter rapidement
 - La Led rouge est éteinte



↑
APPUYER
3"
SUR
STOP



- 2 Garder la touche STOP enfoncée jusqu'à ce que la led rouge s'allume fixement (au bout de 3 s)

- 3 Relâcher la touche STOP



Règlage des fins de course mécaniques

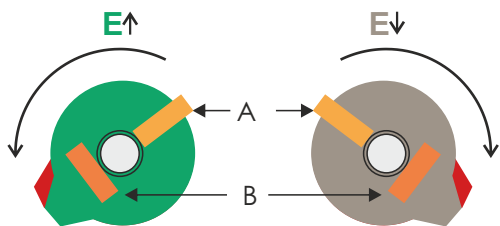

A = vis de serrage
B = vis de réglage final





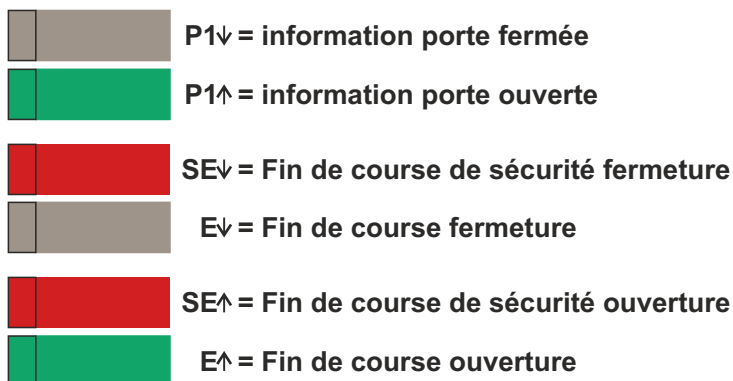

- 1 Porte fermée, tourner la came E↓ jusqu'à l'activation du microcontact.
- 2 Serrer la vis A afin de bloquer la came.
- 3 Affiner le réglage si nécessaire avec la vis B
- 4 Régler le fin de course se sécurité SE↓

Porte ouverte, procéder de la même manière avec la came E↑ et le fin de course de sécurité SE↑.

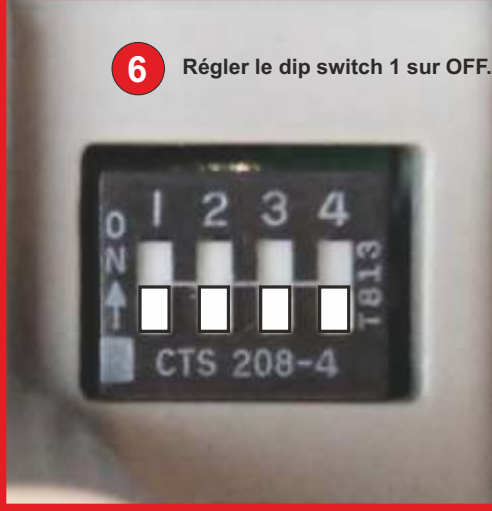

La porte est maintenant configurée en mode mixte (montée impulsionnelle - descente homme mort)

Règlage des fins de course électroniques

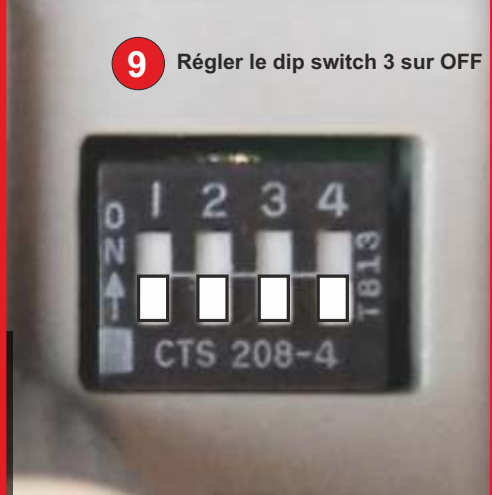
<p>1</p> <p>Le Dip switch 1 se trouve déjà en position ON suite à la procédure de reconnaissance du type de sécurité</p> 	<p>2 Appuyer sur la touche « ouverture » pour amener la porte dans sa position maximale</p>  <p>! Si le moteur s'arrête au bout de quelques secondes voir en dessous du tableau *</p>	<p>X1</p> <p>APPUYER 3" SUR STOP</p> <p>3 Garder la touche STOP enfoncée pendant 3 sec. jusqu'à ce que la led rouge clignote une fois</p> 
<p>4 Appuyer sur la touche « fermeture » pour amener la porte dans sa position maximale</p> 	<p>X2</p> <p>APPUYER 3" SUR STOP</p> <p>5 Garder la touche STOP enfoncée pendant 3 sec. jusqu'à ce que la led rouge clignote 2 fois</p> 	<p>6 Régler le dip switch 1 sur OFF.</p> 
<p>7 Régler le dip switch 3 sur ON</p> 	<p>8 Appuyer sur la touche « Ouverture » pour envoyer une commande d'ouverture. À ce stade, la porte effectue automatiquement 5 cycles de manoeuvres complètes en terminant en position de fermeture</p> 	<p>9 Régler le dip switch 3 sur OFF</p> 

* - si le sens de rotation ne correspond pas à la direction définie, il faudra débrancher l'appareil et inverser les raccordements « V » et « W » sur la borne moteur.

- si le portail s'arrête et la led L1 WARNING (rouge) clignote (3 clignotements-pause-3 clignotements), il faut appuyer sur la touche rouge STOP pour annuler le signalement et configurer la fonction « Direction de rotation inversée » en mettant le switch 2 sur ON

Choix du mode de fonctionnement

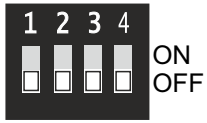

GHI C	DIP 2	DIP 3	DIP 4	FONCTION
OFF	OFF	OFF	OFF	Mode homme mort
OFF	X	OFF	ON	Mode mixte
OFF	X	ON	OFF	Mode semi automatique
OFF	X	ON	ON	Mode automatique avec temps de pause réglable

Reset de la carte

1 Régler les Dip switch 1-2-3-4 sur ON :
Les leds verte et rouge commencent à clignoter rapidement

2 APPUYER 3" SUR STOP

Garder la touche STOP enfoncée pendant 3 sec. jusqu'à ce que les leds verte et rouge s'allument en fixe

3 Relâcher le bouton STOP

4 La centrale procède alors à une réinitialisation (RESET) :
Les leds verte et rouge commencent à clignoter rapidement

5 Régler les Dip switch 1-2-3-4 sur OFF

Câblage récepteur 2 canaux

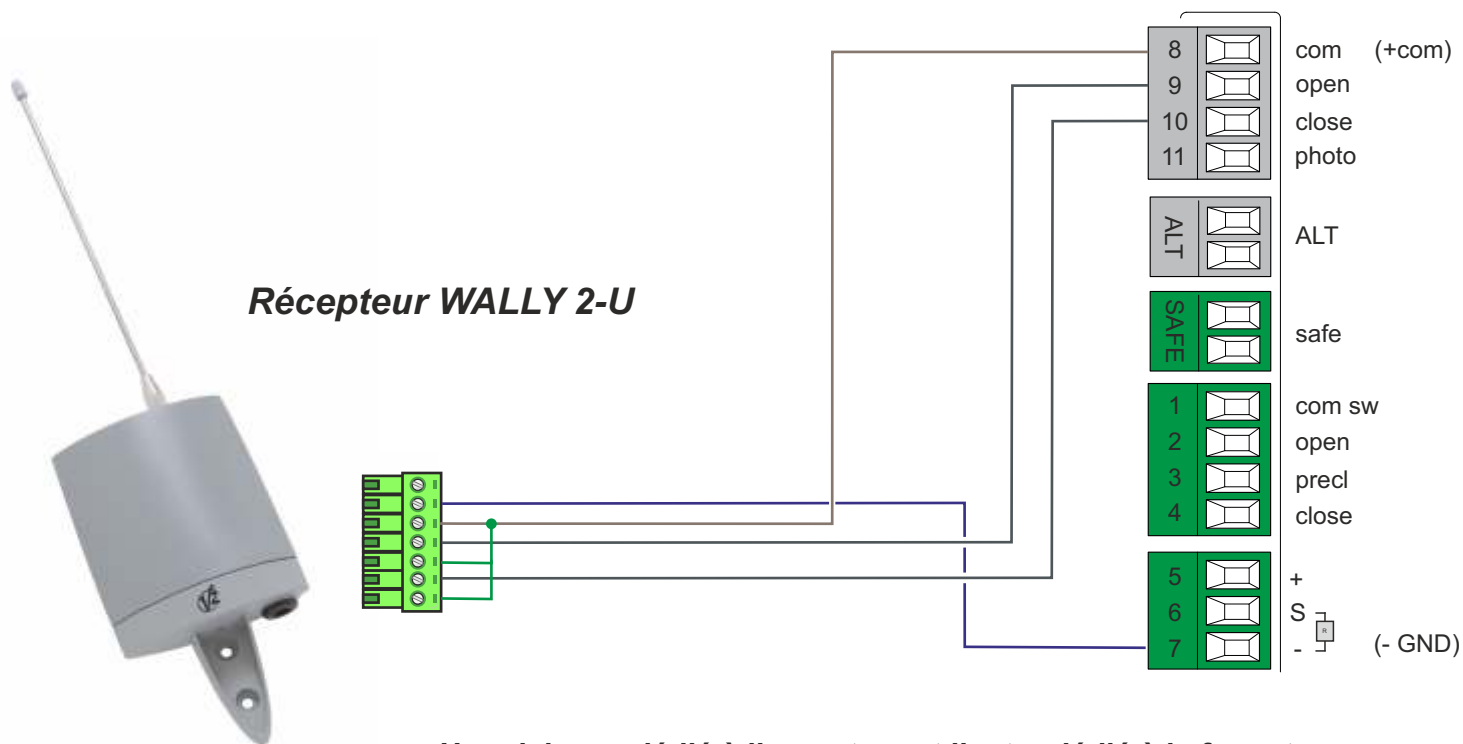

Un relai sera dédié à l'ouverture et l'autre dédié à la fermeture

Diagnostic

Certains dispositifs sont prévus pour émettre un signal permettant de détecter l'état de fonctionnement ou les éventuelles anomalies. Le tableau suivant décrit les différents signaux par type de problème. Les signalisations ont lieu par clignotements des LED L2 OK verte et L1 WARNING rouge et, au besoin, par un clignotant, reliées aux sorties de la centrale et dûment programmées.

DIAGNOSTIC LED L2 OK VERTE			
Signalisation	Cause	Solution	Feu clignotant
2 clignotements - pause courte 2 clignotements - pause prolongée	Intervention d'une photo-cellule	Au début de la manœuvre, une ou plusieurs cellules n'autorisent pas le mouvement. Vérifier la présence d'obstacles ou si les cellules provoquent des interférences au niveau de l'infrarouge.	Clignotement
4 clignotements - pause courte 4 clignotements - pause prolongée	Intervention de l'entrée de STOP	Au début de la manœuvre ou durant le mouvement, il y a eu une intervention de l'entrée STOP ou ALT. En vérifier la cause.	Clignotement
6 clignotements - pause courte 6 clignotements - pause prolongée	Limiteur de manœuvres	---	Clignotement
9 clignotements - pause courte 9 clignotements - pause prolongée	Automatisme bloqué	Envoyer la commande « Débloquer l'automatisme » ou bien lancer la manœuvre « Pas-à-pas prioritaire ».	Clignotement
Allumage des led pendant 3 secondes	Blocage automatisme	---	Clignotement
2 clignotements de 1 seconde pause de 1.5 secondes	Automatisme débloqué	---	Clignotement

DIAGNOSTIC LED L1 WARNING ROUGE			
 Certaines signalisations sont annulées en appuyant sur la touche rouge STOP			
Signalisation	Cause	Solution	Feu clignotant
5 clignotements - pause courte 5 clignotements - pause prolongée	Erreur EEPROM - Erreur dans les paramètres internes de la centrale de commande	Débrancher et rebrancher. Si l'erreur persiste, effacer la mémoire conformément au par. 3.8 et réinstaller. Si rien ne change, il pourrait s'agir d'un dégât important. Il faut donc remplacer la carte électronique.	Clignotement
2 clignotements - pause courte 2 clignotements - pause prolongée	Erreur Test Sécurités	Effectuer à nouveau la procédure de reconnaissance des dispositifs de sécurité connectés à la centrale (paragraphe 3.9).	---
3 clignotements - pause courte 3 clignotements - pause prolongée	Erreur du sens de rotation de l'encodeur	Inverser le sens de rotation de l'encodeur en plaçant sur ON le DIP switch 2 (voir paragraphe 3.10).	---
4 clignotements pause courte 4 clignotements pause prolongée	Erreur butée de sécurité	La porte a dépassé les butées de sécurité, en Ouverture ou en Fermeture. A l'aide du système de manœuvre d'urgence, ramener manuellement la porte à mi-hauteur environ (voir la notice du moteur) et appuyer sur la touche STOP sur le couvercle pour rétablir le fonctionnement. Évaluer s'il faut modifier les positions Ouverture/Fermeture reconnues précédemment.	---
6 clignotements pause courte 6 clignotements pause prolongée	Erreur télérupteur	Déconnecter tous les circuits d'alimentation pendant quelques secondes puis tenter d'exécuter de nouveau une commande. Si la situation persiste, il peut y avoir une panne grave sur la carte ou sur le câblage du moteur. Vérifier et procéder aux remplacements nécessaires.	---
7 clignotements pause courte 7 clignotements pause prolongée	Erreur de communication RS485 Encodeur	Vérifier la connexion du câble moteur-centrale, notamment celle du câble de l'encodeur (6 fils colorés).	---
8 clignotements pause courte 8 clignotements pause prolongée	Erreur encodeur	Vérifier la connexion du câble moteur-centrale, notamment celle du câble de l'encodeur (6 fils colorés). Effectuer à nouveau la procédure de reconnaissance des positions d'Ouverture et de Fermeture.	---
9 clignotements pause courte 9 clignotements pause prolongée	Erreur acquisition butée	Refaire une nouvelle fois la procédure de reconnaissance des positions d'Ouverture et de Fermeture.	---
10 clignotements pause courte 10 clignotements pause prolongée	Erreur délai d'expiration manœuvre	La valeur par défaut du délai d'expiration de la manœuvre est de 60 secondes. S'assurer qu'il n'y a aucun obstacle gênant le mouvement de la porte et que la porte a bien effectué le mouvement. Vérifier (à l'aide du programmeur Oview si disponible) si la durée du temporisateur a été modifiée. Effectuer à nouveau la reconnaissance des positions d'ouverture et de fermeture.	---

Remarque – la signalisation diagnostic par clignotement des led s'interrompt au moment où la commande est donnée à la centrale.

La signalisation diagnostic en cas d'utilisation d'un clignotant extérieur* continue pendant deux séries de clignotements (par ex. : une série de « 3 clignotements - pause courte - 3 clignotements - pause prolongée » répétée deux fois de suite).

IMPORTANT : pour le raccordement du clignotant extérieur, il faut obligatoirement utiliser la carte supplémentaire NDA040 (vendue séparément).

* Configuré par le programmeur Oview comme « clignotant 1 »

