

Notice d'installation

Opérateurs STARK 3 230V course 360 avec armoire de commande City 1 EVO



SOMMAIRE

Motorisation

Mise en garde	Page 2
Caractéristiques techniques	Page 2
Dimensions moteurs	Page 3
Côtes d'implantation des opérateurs	Page 4
Installation type	Page 5
Manoeuvres de secours	Page 6
Réglage des butées mécaniques	Page 6
Raccordements moteurs	Page 7,8 et 9
Notice armoire de commande CITY1EVO	Page 10
Caractéristiques techniques	Page 11
Bornes de raccordement	Page 12
Raccordement accessoires.....	Page 13 et 14
Indications sur écran de contrôle	Page 15
Liste des menus de programmation	Page 16
Modification des paramètres.....	Page 17
Configuration rapide ou apprentissage	Page 18 et 19
Tableau des fonctions paramétrables	Page 20 à 29
Manoeuvre de secours mode dégrader	Page 29
Menu compteur de cycles	Page 30
Récepteur embrochable MR (programmation des émetteurs)	Page 31
Menu diagnostique Ev.M	Page 32 et 33
Messages d'erreur	Page 34 et 35
Installations type	Page 36

CONSEILS IMPORTANTS

Le non respect de ces règles de sécurité peut provoquer de sérieux dommages corporels ou matériels.

- Lire attentivement ces avertissements.

- Cette motorisation a été conçue et testée pour offrir un niveau de sécurité élevé sous réserve que son installation et son fonctionnement respectent scrupuleusement les indications indiquées dans le présent manuel.

L'installation d'un automatisme pour portail requiert des compétences en matière d'électricité et de mécanique.

Celle-ci doit être réalisée exclusivement par un technicien qualifié en mesure de délivrer l'attestation de conformité pour l'installation (Directive 89/392 CEE, -IIA).

La structure et les fixations du portail doivent être en bon état.

Le portail doit être suffisamment rigide pour être automatisé.

Le portail doit obligatoirement être équipé de butées mécaniques en fermeture et en ouverture.

Supprimer tous les verrous de porte et serrures pour ne pas endommager le portail ou la motorisation.

Couper systématiquement l'alimentation de la motorisation avant toute intervention de réparation ou de raccordement.

L'installation électrique sur laquelle sera raccordé l'automatisme doit répondre aux normes en vigueur et être réalisée dans les règles de l'art.

L'installateur doit pourvoir à l'installation d'un dispositif (ex: disjoncteur magnéto-thermique) qui assure la coupure omnipolaire de l'équipement du réseau d'alimentation.

Caractéristiques techniques

Vérin STARK 3 230V

Longueur maxi du vantail	3 m
Poussée maxi.....	2000N
Poids maxi du vantail	600 kg
Alimentation	230V/50Hz
Absorption maxi	1,6A
Puissance maxi	200w
Fréquence d'utilisation.....	30% ED
Butées mécaniques ..	2
Température de Fnt.....	-20/+60°C
Indice de protection.....	IP34
Vitesse	0.019m/s
Protection thermique moteur.....	140°C

Armoire de commande City1EVO

Alimentation	230V / 50hz
Température de Fnt.....	-10/+60°C
Sorties moteur.....	2
Puissance maxi par moteur	700w
Courant maxi sur 24V	10W

Récepteur embrochable MR2

Fréquence	433Mhz
Capacité de la mémoire	1008 codes
Gestion ouverture totale	relais 1
Gestion ouverture partielle	relais 2
Gestion STOP	relais 3
Gestion contact programmable	relais 4

Dimensions moteur STARK 3 - 230V

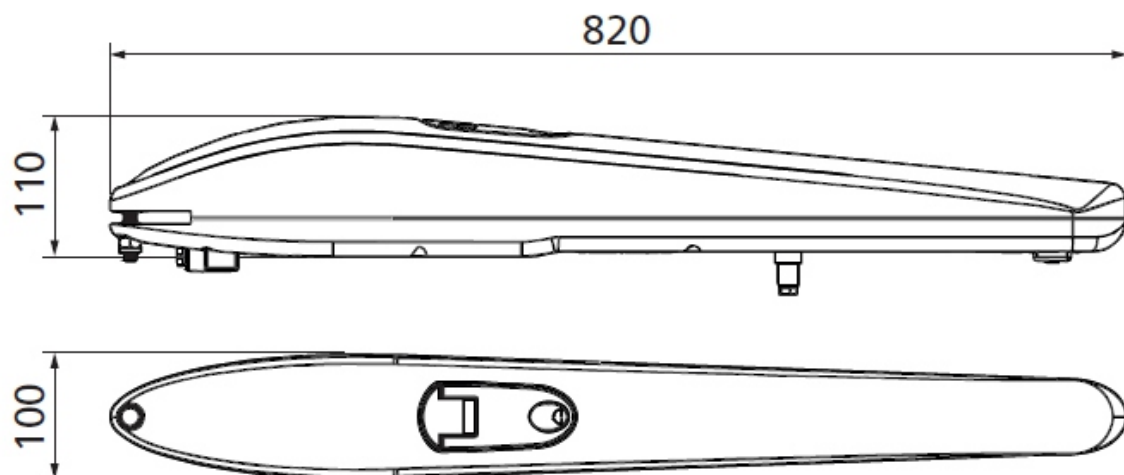

Côtes d'installation des opérateurs

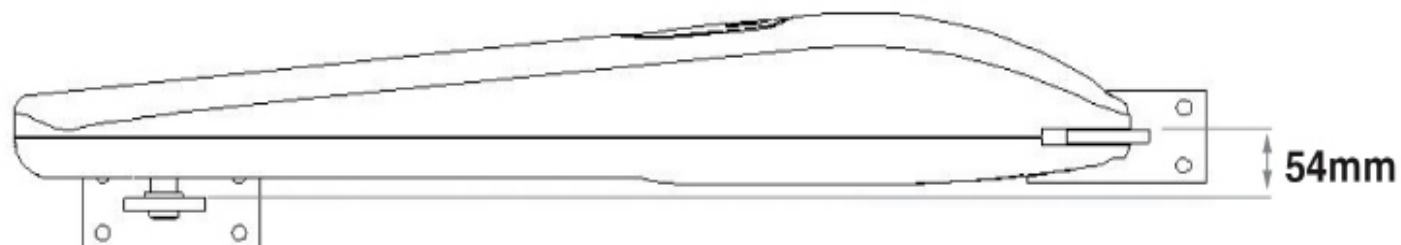

Côtes d'installation des opérateurs

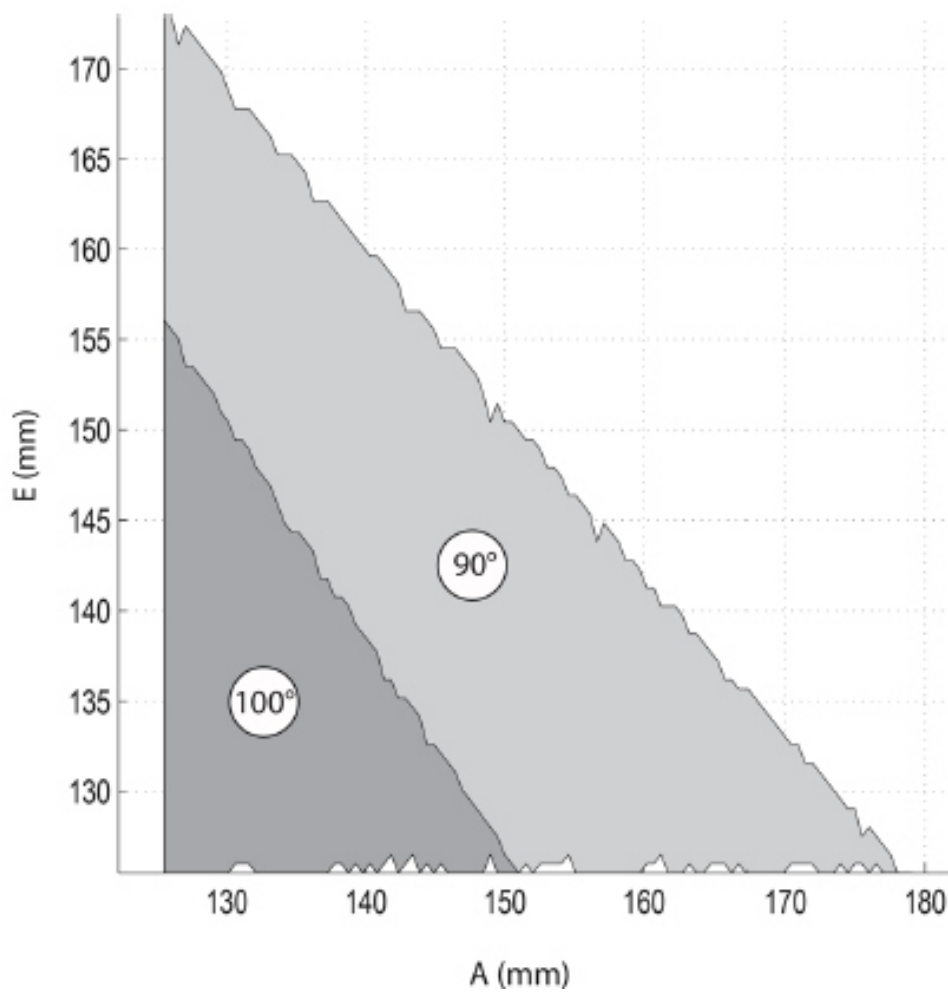
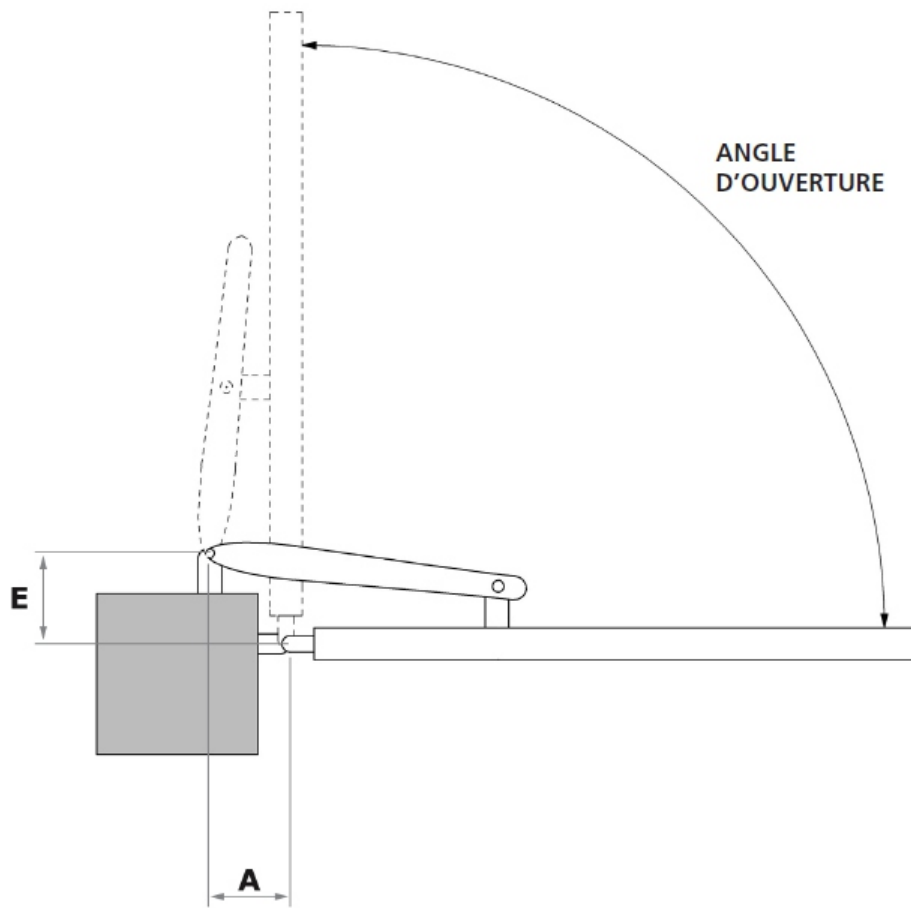

Installation Type

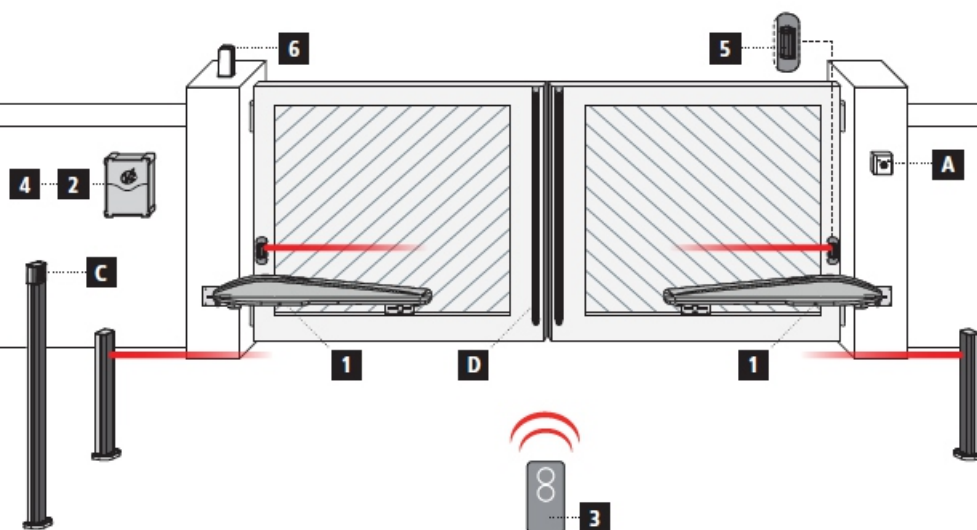

COMPOSANTS

- 1** Vérin
- 2** Armoire de commande
- 3** Émetteur
- 4** Module récepteur
- 5** Photocellules
- 6** Feu

AUTRES ACCESSOIRES

- A** Sélecteur à clé
- B** Potelets avec photocellules
- C** Sélecteur digitale par radio à colonne
- D** Barres palpeuses de sécurité

LONGUEUR DU CÂBLE	< 10 mètres	De 10 à 20 mètres	De 20 à 30 mètres
Alimentation 230V	3G x 1,5 mm ²	3G x 1,5 mm ²	3G x 2,5 mm ²
Alimentation moteur 24V	2G x 1,5 mm ²	2G x 1,5 mm ²	2G x 2,5 mm ²
Alimentation moteur 230V	4G x 1,5 mm ²	4G x 1,5 mm ²	4G x 2,5 mm ²
Photocellules (TX)	2 x 0,5 mm ²	2 x 0,5 mm ²	2 x 0,5 mm ²
Photocellules (RX)	4 x 0,5 mm ²	4 x 0,5 mm ²	4 x 0,5 mm ²
Sélecteur à clé	2 x 0,5 mm ²	2 x 0,5 mm ²	2 x 0,5 mm ²
Barres palpeuses de sécurité	2 x 0,5 mm ²	2 x 0,5 mm ²	2 x 0,5 mm ²
Feu	2 x 1,5 mm ²	2 x 1,5 mm ²	2 x 1,5 mm ²
Antenne (intégrée dans le feu)	RG174	RG174	RG174

Manoeuvre de secours (débrayage des opérateurs)

En cas de coupure de courant, le portail peut être débloqué en agissant sur le moteur. Pour débrayer le moteur, il suffit d'ouvrir la trappe de déverrouillage à l'aide des clés fournies. Pour verrouiller de nouveau le motoréducteur, fermer la trappe de débrayage en position initiale puis pousser légèrement le vantail jusqu'au verrouillage.

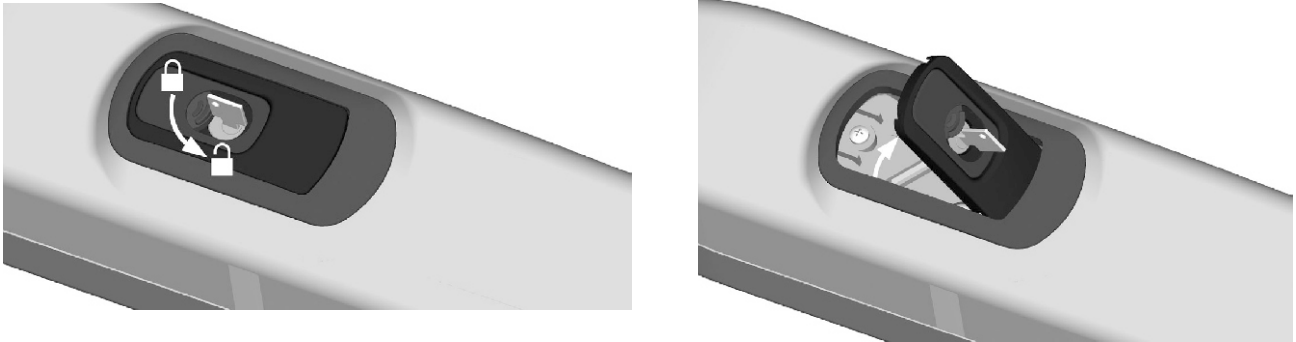

Réglage des contacts fin de course

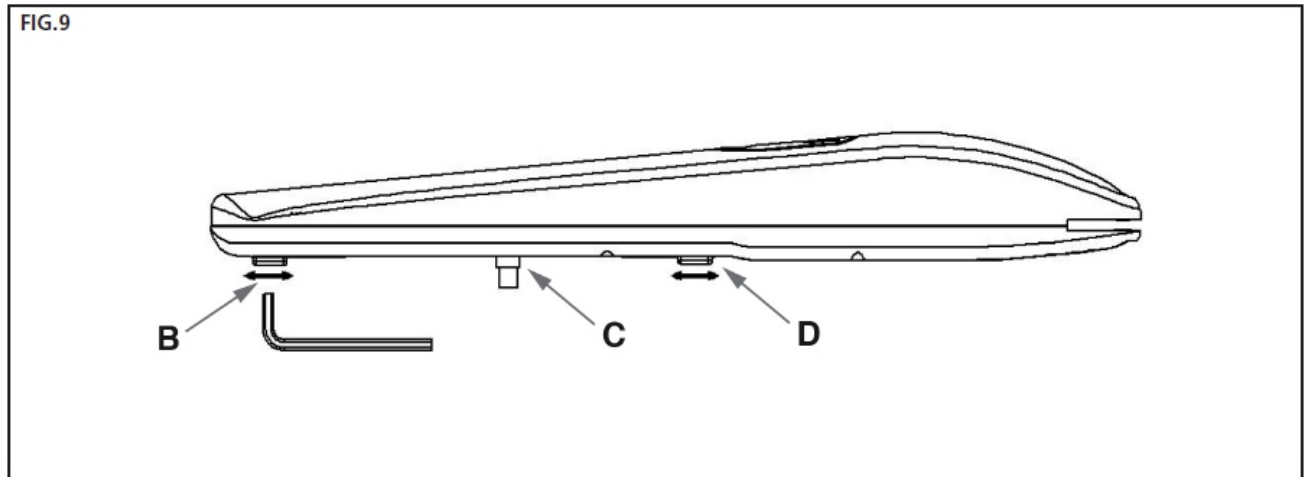

Les fins de courses sont prévues pour arrêter le portail à l'endroit souhaité, en évitant les chocs.

- * Débrayer le moteur-réducteur
- * Desserrer la vis du fin de courses mécanique (B)
- * Ouvrir entièrement le portail dans la position souhaitée
- * Serrer la vis en butée
- * Desserrer la vis du fin de course (D)
- * Fermer le portail
- * Serrer la vis en butée



Tout raccordement doit se faire hors tension.



Bornier débrochable

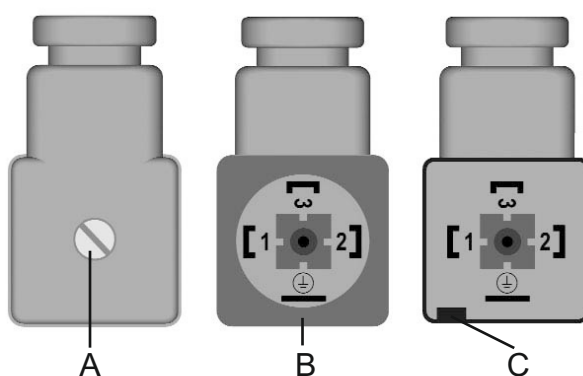

1. Dévisser la vis A et extraire le connecteur du moteur.
2. Retirer le joint B puis ouvrir le connecteur en faisant levier avec un tournevis dans l'encoche C.
3. Brancher les bornes 1,2 et 3 du connecteur aux bornes des entrée moteur de l'armoire.
4. Remettre le joint B, connecter le connecteur au vérin, et visser la vis A.



Brancher impérativement le câble de terre selon les normes en vigueur.

Ne pas utiliser du câble de diamètre supérieur à 10 mm.

En cas de détérioration du câble d'alimentation du moteur, le remplacement doit être fait par du personnel qualifié.

INSTALLATION AVEC BATTUE SUR LE VANTAIL DE DROITE

RAPPEL: Si la battue est sur le vantail de droite, celui-ci devra se fermer en premier, donc raccordez le moteur de droite sur la sortie Moteur N°2.

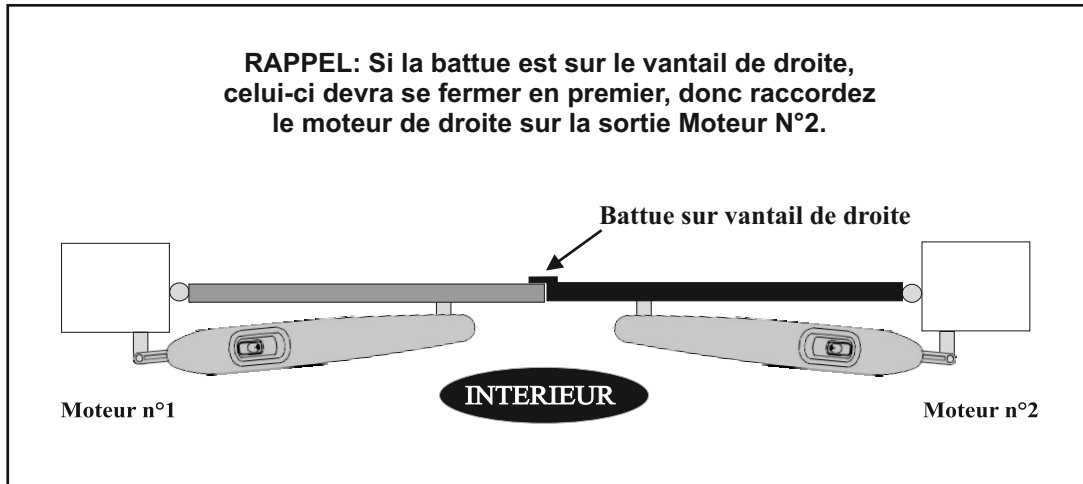

RACCORDEMENT DU MOTEUR N°1 (vantail gauche).

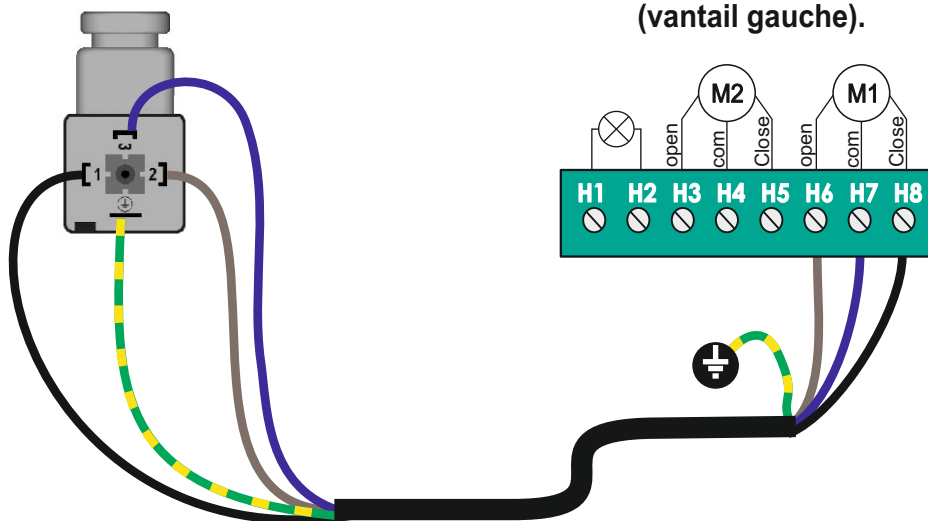

RACCORDEMENT DU MOTEUR N°2 (vantail droit).



INSTALLATION AVEC BATTUE SUR LE VANTAIL DE GAUCHE

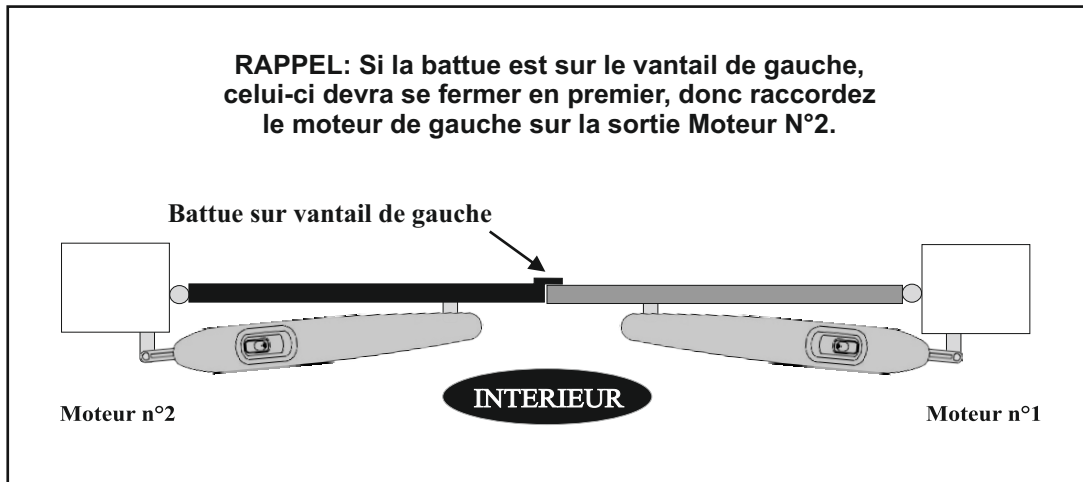

RACCORDEMENT DU MOTEUR N°2
(vantail gauche).

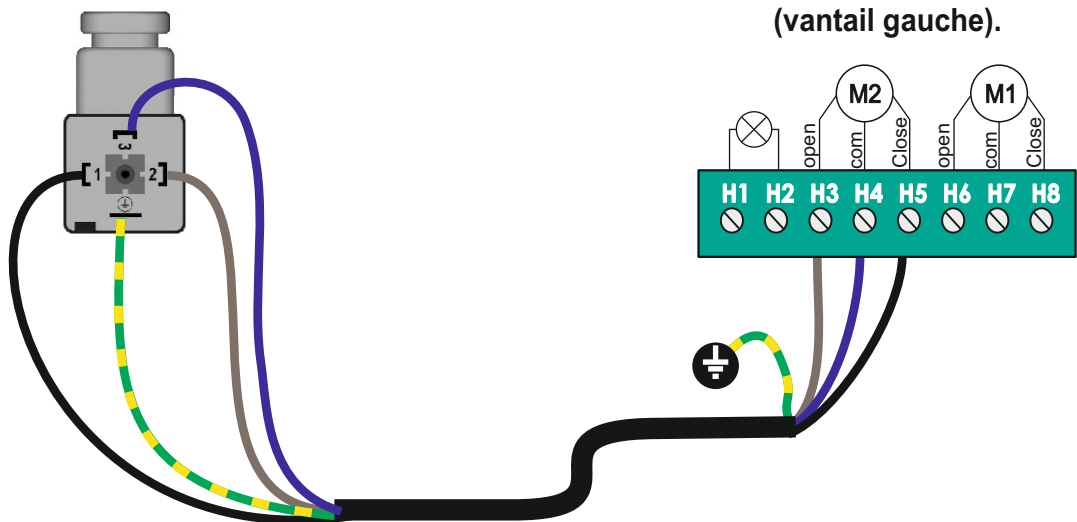

RACCORDEMENT DU MOTEUR N°1
(vantail droit).



CITY 1 EVO



SOMMAIRE

Caractéristiques techniques	Page 11
Bornes de raccordement	Page 12
Raccordement accessoires.....	Page 13 et 14
Indications sur écran de contrôle	Page 15
Liste des menus de programmation.....	Page 16
Modification des paramètres.....	Page 17
Configuration rapide ou apprentissage	Page 18 et 19
Tableau des fonctions paramétrables	Page 20 à 29
Manoeuvre de secours mode dégrader	Page 29
Menu compteur de cycles..	Page 30
Récepteur embrochable MR (programmation des émetteurs)	Page 31
Menu diagnostique Ev.M	Page 32 et 33
Messages d'erreur	Page 34 et 35

Caractéristiques techniques

	Alimentation	230 Vac
	Température de fonctionnement	-10 à 60 °C
	Dimension du coffret	295 x 230 x 100 mm
	Charge maxi par moteur	700 W
	Charge maxi sur 24 V	10 W ou 0.415 A
	Poids	1600 g
	Indice de protection	IP 55

Vue générale

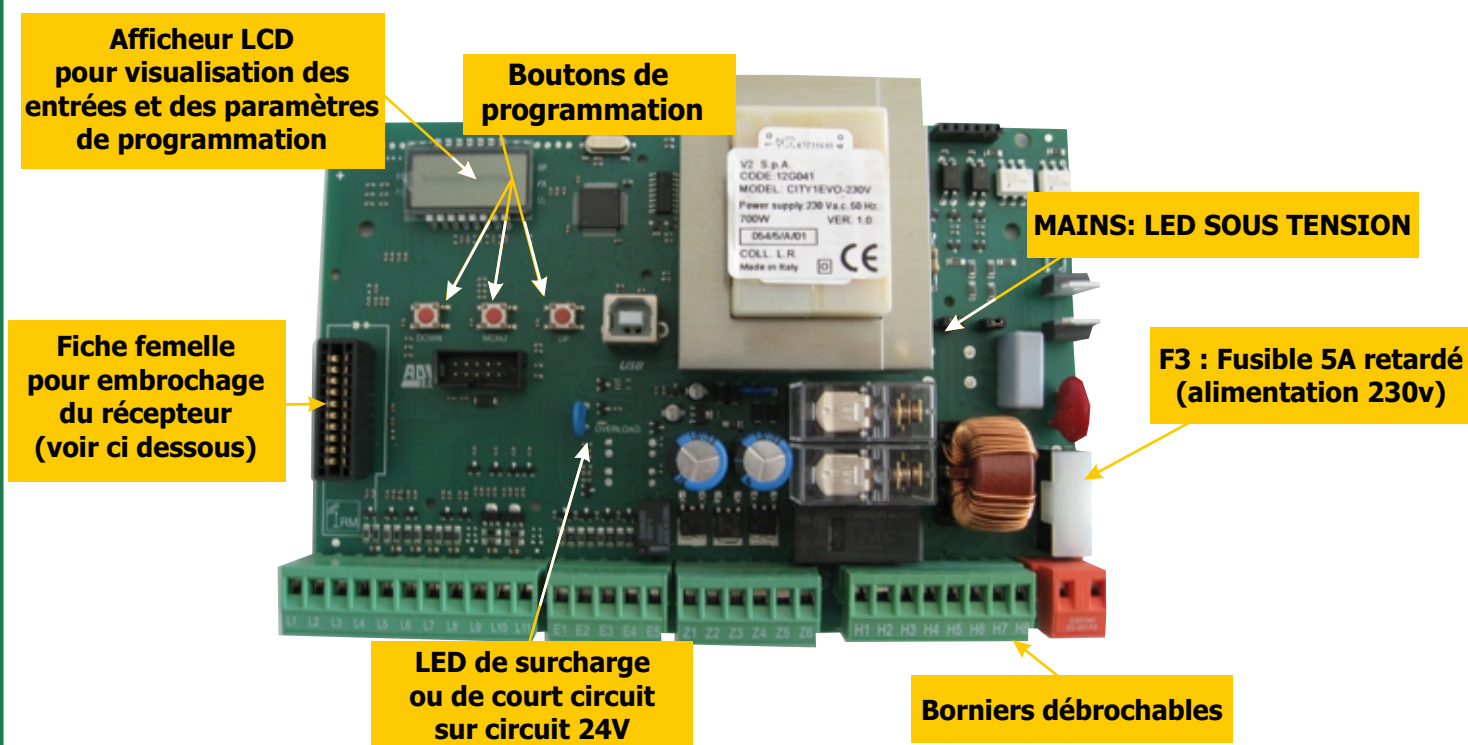

NOTE : La protection du circuit 24V est assurée par un fusible électronique à réarmement automatique. En cas de surcharge ou de court circuit, la led OVERLOAD s'allume et le circuit 24V est coupé. Quelques minutes après la disparition du défaut, la led OVERLOAD s'éteint, la platine est prête à fonctionner.

Insertion du récepteur embrochable MR

Embrocher le récepteur MR1 ou MR1R de la manière ci-contre



ATTENTION
IL EST IMPERATIF DE COUPER L'ALIMENTATION DE LA PLATINE AVANT D'EMBROCHER OU DE DEBROCHER LE RECEPTEUR.



Bornes de raccordement

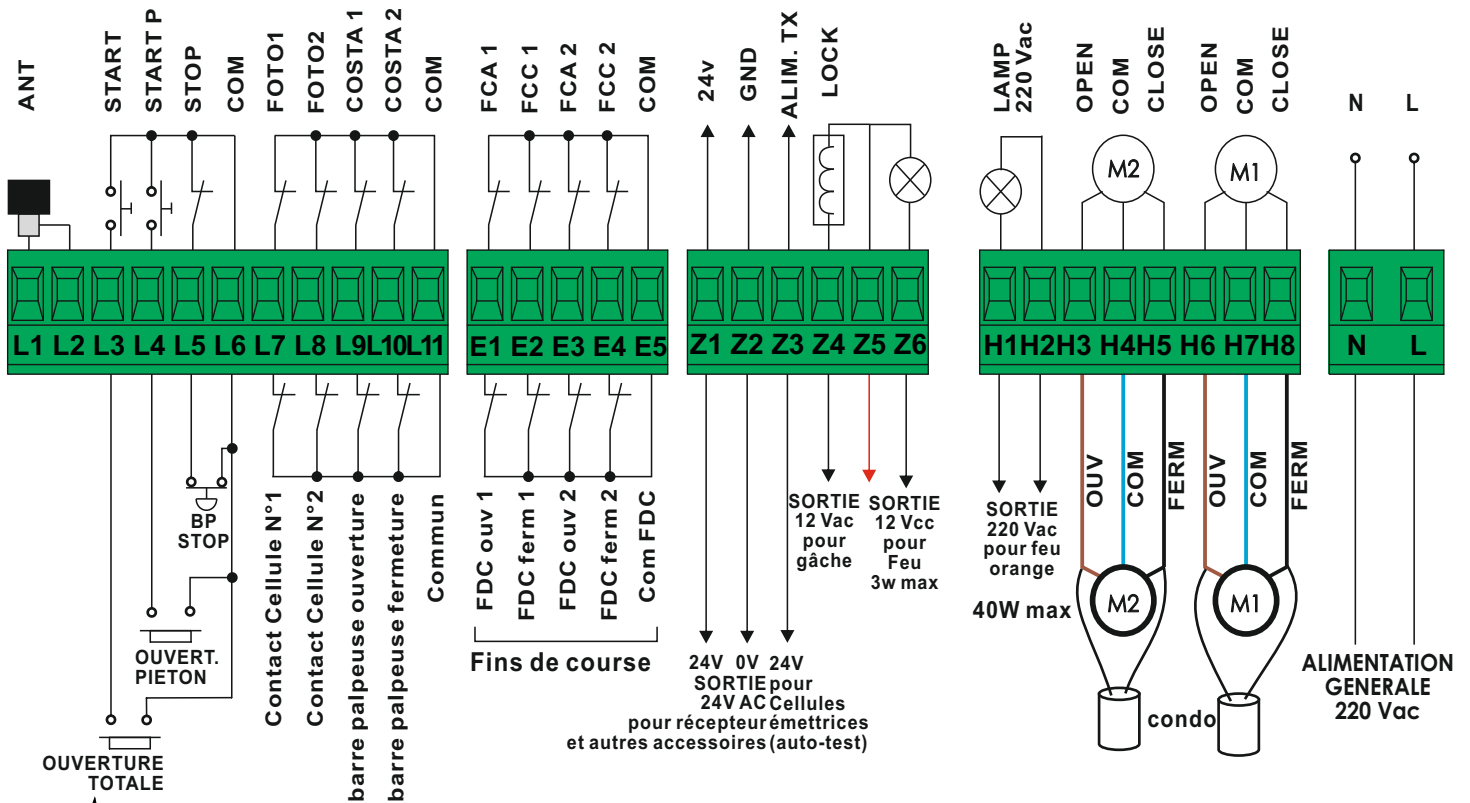

Brancher ici vos organes de commande :
(contact à clef, clavier codé, etc...)



M1 Moteur 1 = s'ouvre en premier

Propriétés des bornes de raccordement

L 1:	Ame de l'antenne	Z1:	Sortie 24v
L 2:	Blindage antenne	Z2:	Sortie 0v
L 3:	Entrée pour commande d'ouverture totale	Z3:	Sortie Autotest 24V(alim TX)
L 4:	Entrée pour commande partielle	Z4:	0V alternatif pour Electro serrure 15 Watt max à raccorder en 2 x 1,5mm ²
L 5:	Entrée pour commande de Stop	Z5:	+12v continu commun pour serrure et voyant
L 6:	Commun des commandes	Z6:	+ 0V continu pour voyant info porte 3 watt max
L 7:	Entrée pour contact cellule de sécurité n°1	H1-H2:	Sortie fixe 230V 40 Watt pour feu
L 8:	Entrée pour contact cellule de sécurité n°2	H3:	Phase ouverture moteur 2
L 9:	Entrée pour contact barre Type 1 (fixe)	H4:	Commun moteur 2
L 10:	Entrée pour contact barre Type 2 (mobile)	H5:	Phase fermeture moteur 2
L 11:	Commun cellules	H6:	Phase ouverture moteur 1
E1:	Entrée FDC ouverture moteur 1	H7:	Commun moteur 1
E2:	Entrée FDC fermeture moteur 1	H8:	Phase fermeture moteur 1
E3:	Entrée FDC ouverture moteur 2		
E4:	Entrée FDC fermeture moteur 2		
E5:	Commun FDC moteur		

Bornes N-L Alimentation platine 230 V

Les entrées de sécurités non utilisées, n'ont pas besoin d'être pontées.

Raccordement du jeu de cellules, du feu clignotant et de l'antenne



- En cas de fonctionnement automatique, l'installation d'un jeu de cellules est obligatoire.
- Si l'intervalle entre les entretiens de la porte est supérieur à 6 mois, activer la fonction autotest des cellules de sécurité
- Si l'automatisme ne comprend pas de cellules de sécurité, programmer le paramètre Foto2 sur "no" et vérifier que la fonction autotest des cellules n'a pas été activée (paramètre "test").

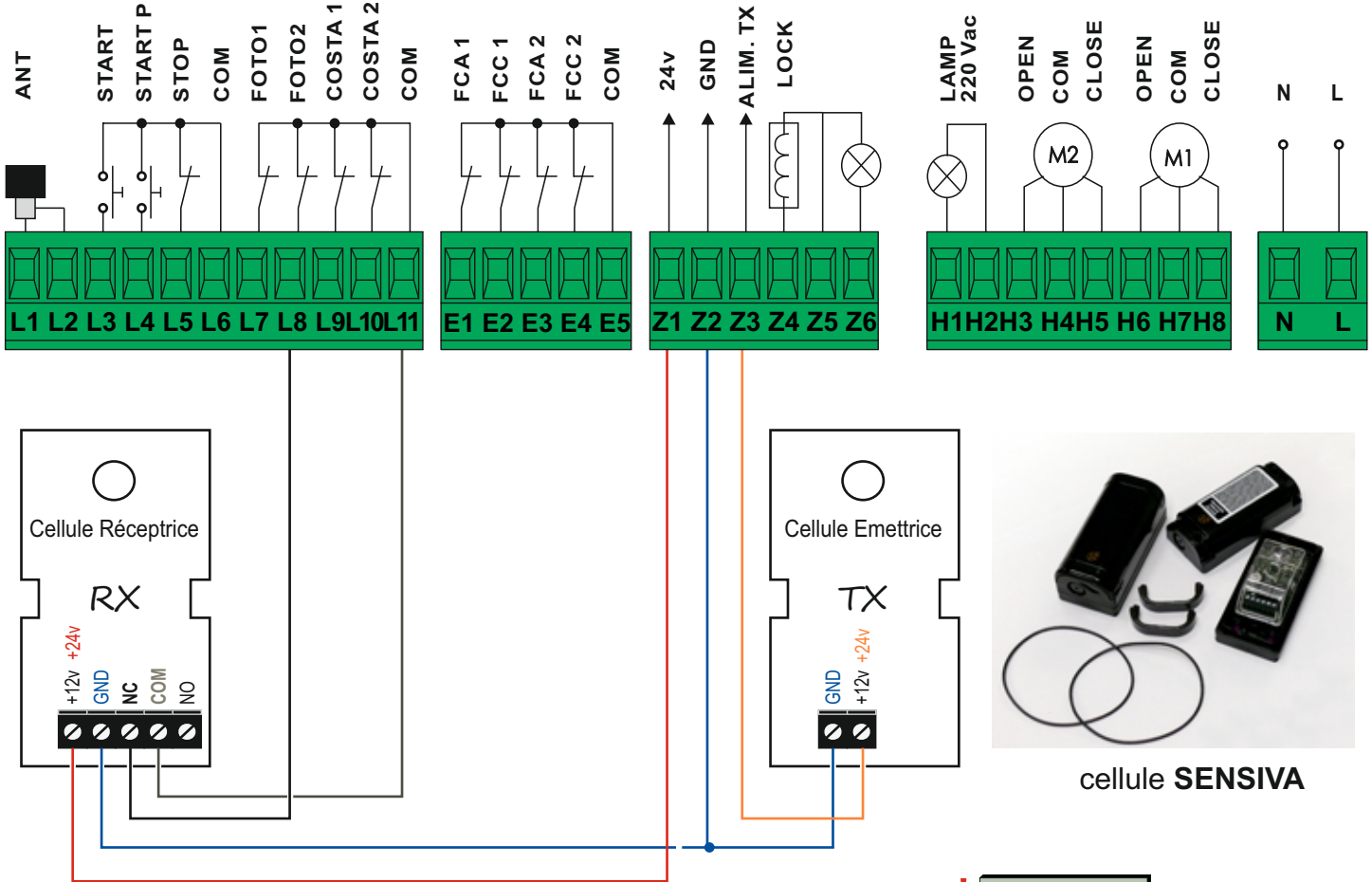

cellule **SENSIVA**

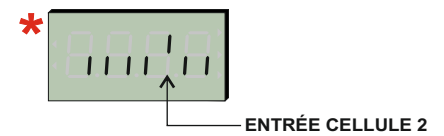

ENTRÉE CELLULE 2

Si l'installation ne comprend qu'un seul jeu de cellules et que celui-ci est raccordé sur l'entrée Fot2, lorsque le faisceau de la cellule n'est pas occulté, l'affichage doit être comme indiqué ci-dessus.

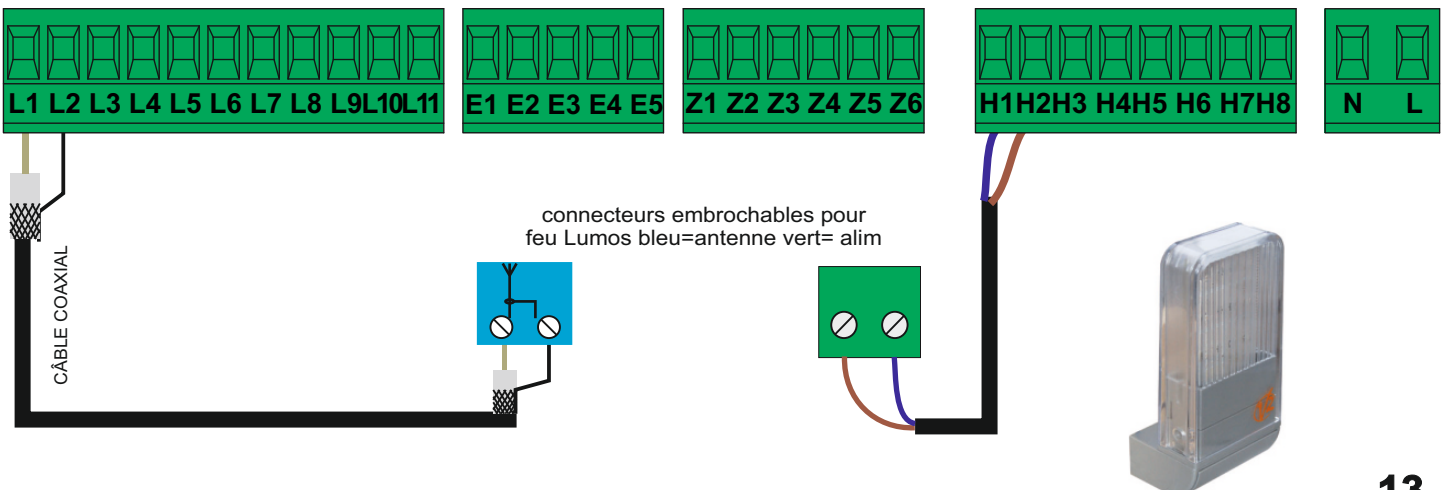

connecteurs embrochables pour feu Lumos bleu=antenne vert=alim

Raccordement du voyant d'état de la serrure et des commandes

LUMIÈRE EN BASSE TENSION

L'armoire de commande dispose d'une sortie 12V continu qui permet le branchement d'une charge jusqu'à 3W.

Cette sortie est utilisée pour le branchement d'une lampe témoin, qui indique l'état du portail, ou pour un clignotant en basse tension.

Brancher les câbles de la lampe témoin ou du clignotant en basse tension aux bornes **Z5 (+)** et **Z6 (-)**

☞ Pour activer la fonction, modifier les réglages du paramètre SPiA

ATTENTION: respecter la polarité si le dispositif relié le demande.

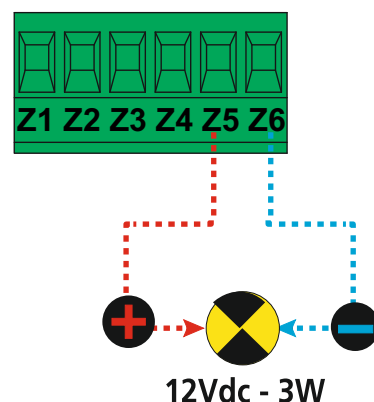

SERRURE ÉLECTRIQUE

Il est possible de monter sur le portail une serrure électrique pour assurer une bonne fermeture des vantaux. Utiliser une serrure 12V alternatif.

Brancher les câbles de la serrure aux bornes Z4 et Z5 de l'armoire.

Pour modifier les temps d'intervention de la serrure, modifier les réglages des paramètres suivants:

- **t.SEr** temps serrure
- **t.ASE** temps anticipation serrure

Si la serrure électrique présente des difficultés dans les phases de déclenchement ou d'enclenchement, des fonctions pour faciliter ces opérations sont disponibles :

1. Temps de coup de bélier: Avant de commencer une ouverture, les moteurs sont pilotés en fermeture pour faciliter le déclenchement de la serrure .

Pour activer cette fonction, régler le temps de coup de bélier par le biais du paramètre **t.inv**

2. Temps de fermeture rapide après ralentissement : une fois la phase de ralentissement terminée, l'armoire commande la fermeture à vitesse normale (sans ralentissement) pour faciliter l'enclenchement de la serrure.

Pour activer cette fonction, régler le temps de la fermeture rapide par le biais du paramètre **t.CvE**

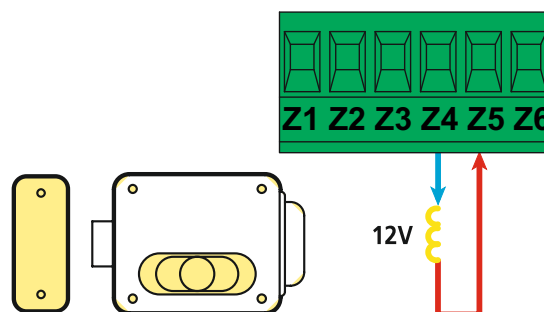

BOUTON DE COMMANDE

Brancher la commande d'ouverture totale entre les bornes **L3 (START)** et **L6 (COM)** de l'armoire.

Brancher la commande d'ouverture partielle 1 seul vantail entre les bornes **L4 (START P.)** et **L6 (COM)** de l'armoire.

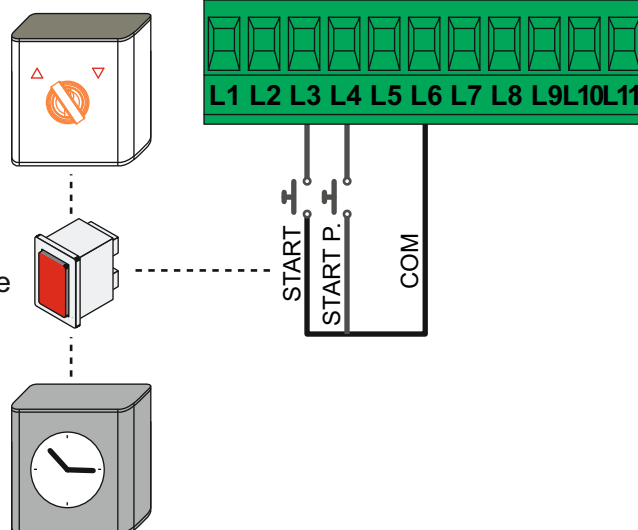

ATTENTION: les entrées doivent être pilotées par un contact normalement ouvert

Affichage du panneau de contrôle

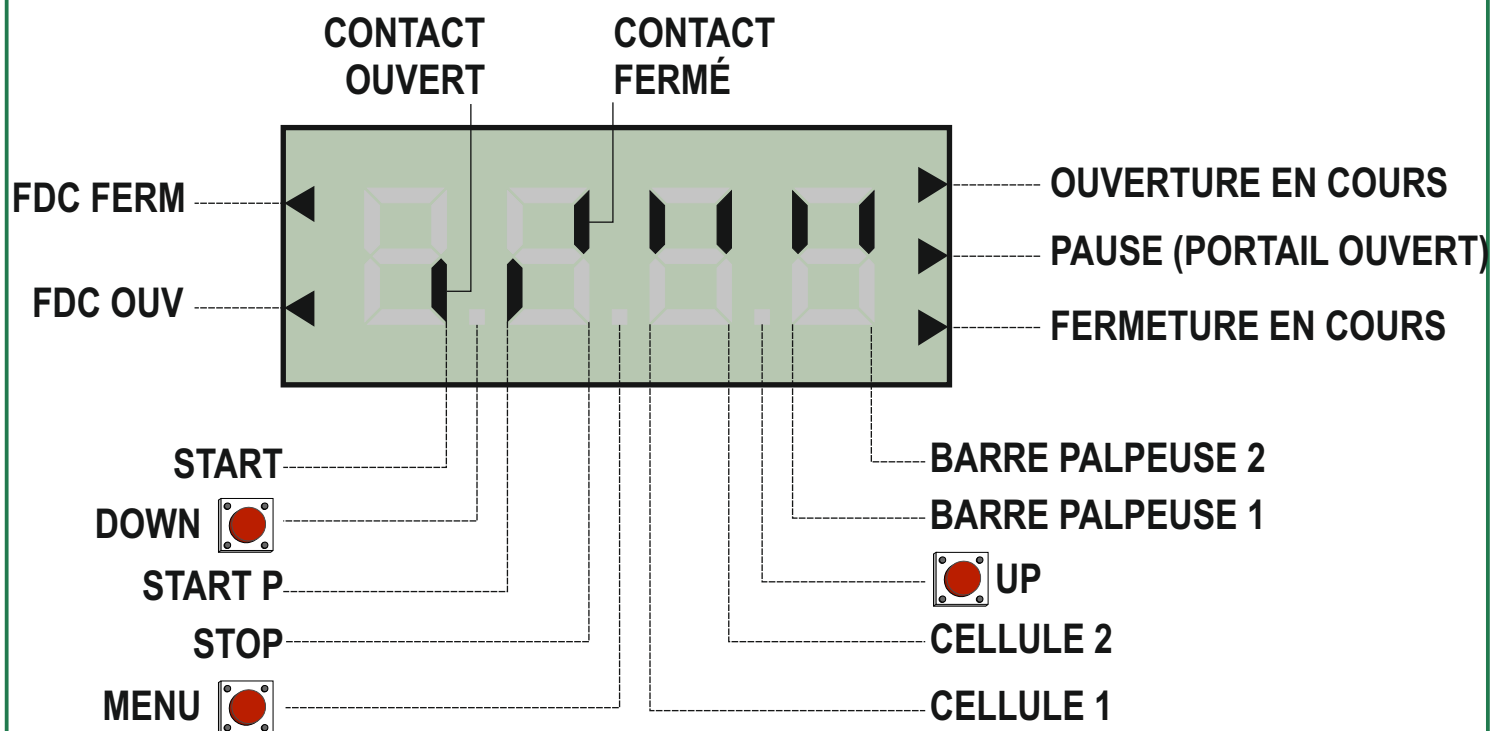

Ce panneau de contrôle signale l'état physique des contacts reliés au bornier et des touches de programmation.

Si le segment vertical haut est allumé, cela signifie que le contact correspondant est fermé.

Si le segment vertical bas est allumé, cela signifie que le contact est ouvert.

Les contacts de sécurité peuvent être désactivés dans la programmation en mettant la valeur des paramètres concernés sur "no".

Dans ce cas, il n'est pas nécessaire de ponter les contacts de sécurités sur l'armoire. (Le segment de l'afficheur reste cependant vers le bas.)

Les flèches à droite de l'afficheur indiquent l'état du portail:

- La flèche du haut s'allume quand le portail est en cours d'ouverture. Si elle clignote cela signifie que l'ouverture a été causée par l'intervention d'une sécurité (barre palpeuse ou détection d'obstacle).
- La flèche du milieu s'allume quand le portail est en état de repos. Elle clignote pendant le temps avant fermeture automatique.
- La flèche du bas s'allume quand le portail est en cours de fermeture. Si elle clignote cela signifie que la fermeture a été causée par l'intervention d'une sécurité (barre palpeuse ou détection d'obstacle).

Les flèches à gauche de l'afficheur indiquent l'état des entrées fins de course:

- La flèche du haut indique que le fin de course fermeture est activé (portail fermé)
 - La flèche du bas indique que le fin de course ouverture est activé (portail ouvert)
- Si un seul des deux FDC (ouverture ou fermeture) est activé, la flèche correspondante clignote

LISTE DES MENUS DE PROGRAMMATION

Lorsque la centrale indique l'affichage principal, maintenir appuyer sur **MENU** puis relâcher au moment où l'afficheur indique le menu souhaité.

 TOUCHE PRESSÉE

 TOUCHE RELÂCHÉE

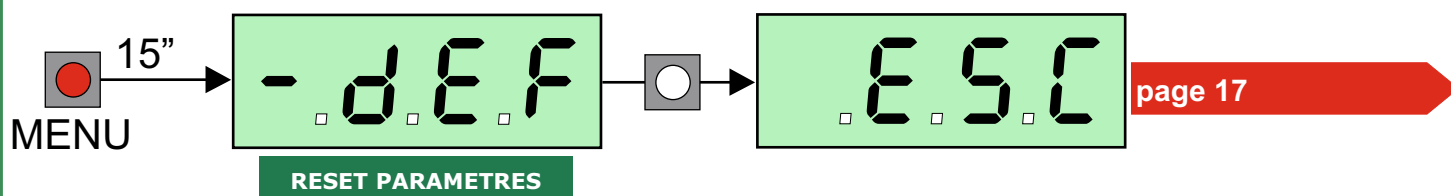
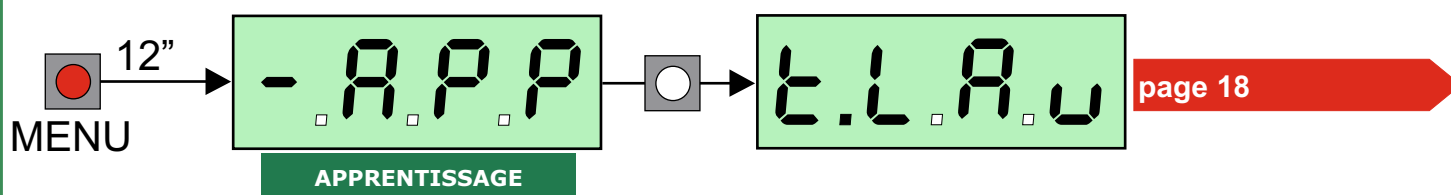
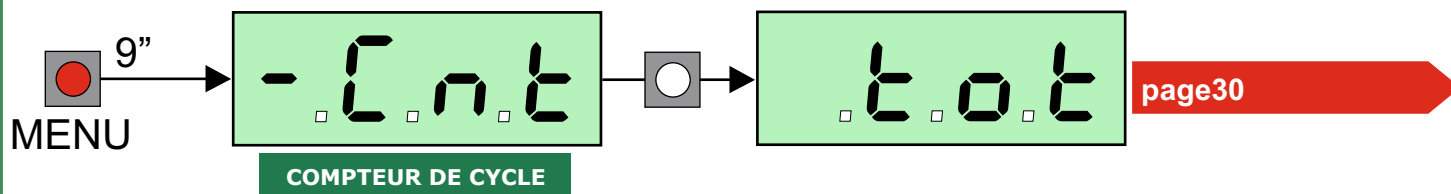
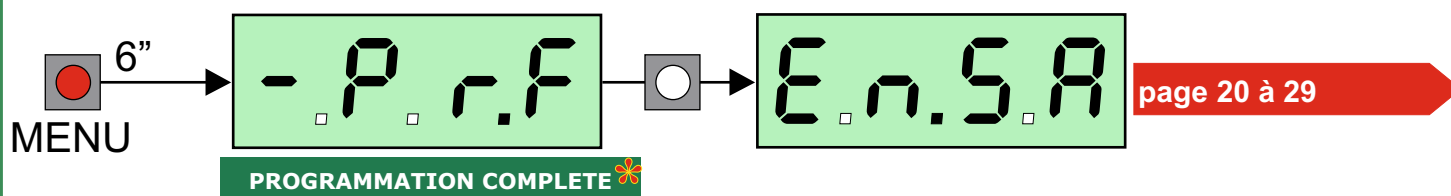
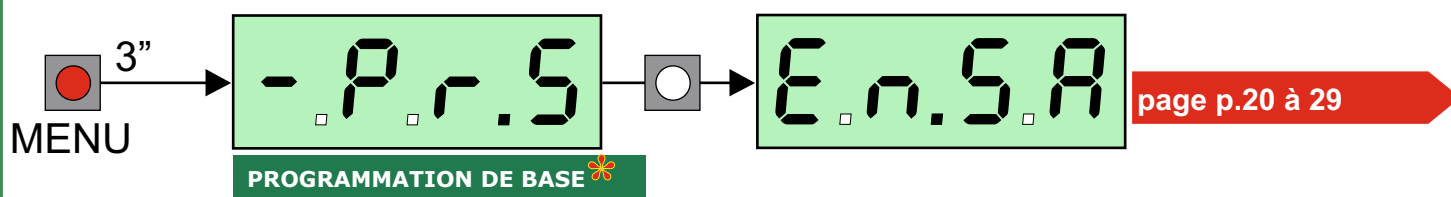

* Paramètre repéré en rouge  présent uniquement dans le menu complet

Reset paramètre usine

L'armoire de commande city 1 permet de charger des paramètres par défaut en fonction du type d'installation. (portail battant ou coulissant)

Pour charger les valeurs par défaut, procéder de la manière suivante:

1. Appuyer sur le bouton MENU jusqu'à ce que l'afficheur indique **DEF**
2. Appuyer à nouveau sur le bouton MENU, l'afficheur indique **NO**
3. Appuyer sur MENU pour annuler ou...
4. choisir les paramètres par défaut à l'aide des boutons UP et DOWN
ANtE = valeurs par défaut pour un portail battant (Réglage usine)
SCOr = valeurs par défaut pour un portail coulissant

Modification des paramètres



1. Pour entrer en programmation, appuyer sur le bouton MENU jusqu'à ce que l'afficheur indique **-PrS**

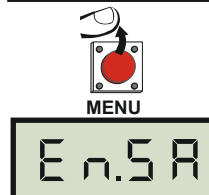

2. Relâcher le bouton MENU

L'afficheur indique le premier paramètre **En.SA**

3. Pour passer au paramètre suivant, appuyer sur **DOWN**.

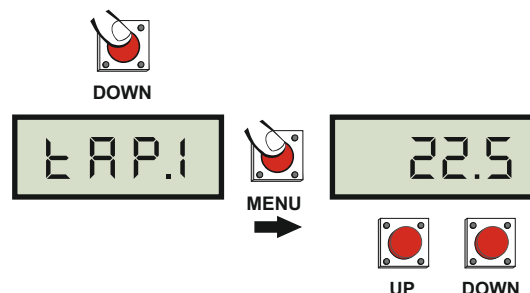

4. Si vous voulez modifier ce paramètre, appuyer sur **MENU**, l'afficheur indique la valeur du paramètre.



5. Régler cette valeur avec les boutons **UP** ou **DOWN**.



6. Valider avec la touche **MENU**.



7. Programmer tous les paramètres de cette façon.

8. Une fois tous les réglages effectués, aller jusqu'au paramètre **FinE** et choisir **Si** pour enregistrer toutes les modifications et sortir de programmation.

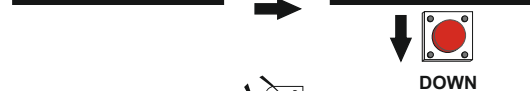

ATTENTION : En cours de programmation, si aucun des boutons n'est appuyé pendant 60 secondes, l'armoire sort automatiquement de programmation sans tenir compte des modifications effectuées.



Le fait de maintenir le bouton DOWN appuyé, provoque le défilement de tous les paramètres et l'arrêt du défilement sur le paramètre de validation "FinE".

Configuration rapide

Ce paragraphe illustre une procédure rapide pour configurer l'armoire de commande et la mettre immédiatement en service.

- L'armoire de commande City1 est livrée avec des paramètres par défaut pour un portail battant 2 vantaux.
- Le temps de fonctionnement des moteurs est réglé à 22 secondes en ouverture (**t.AP1** et **t.AP2**), et 23 secondes en fermeture (**t.Ch1** et **t.Ch2**).
- Le temps de décalage des vantaux est réglé à 1 seconde en ouverture (**r.AP**) et 3 secondes en fermeture (**r.Ch**)
- Le ralentissement est réglé à 25% de la course en ouverture (**RA.AP**) et fermeture (**RA.CH**)
- La détection d'obstacle est réglée à 5 (**SEnS** = 5).
- Les puissances moteurs sont réglées à 60% (**Pot1** et **Pot2**)
- Les entrées FIN DE COURSE sont désactivées (**FC.En** = no)
- Seule l'entrée sécurité cellule 2 est activée pour fonctionner avant ouverture et pendant la fermeture (**Fot2** = CFCh).

Mise en service rapide

1. Si l'installation ne comporte qu'un seul moteur, régler le paramètre **t.AP2** sur 0 (temps d'ouverture M2) .
2. Si besoin, configurer les paramètres **StoP**, **Fot1**, **CoS1**, **Cos2** pour activer les entrées de sécurités utilisées.
3. Si l'entrée Foto 2 n'est pas utilisée, régler le paramètre **Fot2** sur no.
4. Si des fins de course sont reliés à l'armoire de commande, régler le paramètre **FC.En** sur Si.
5. Régler les temps de fonctionnement du ou des moteurs en ouverture (**t.AP1**, **t.AP2**) et en fermeture (**t.Ch1** et **t.Ch2**)
6. Positionner manuellement le ou les vantaux en position fermée et verrouiller les moteurs.
7. Donner une commande d'ouverture en appuyant sur le bouton UP (si le ou les moteurs partent en fermeture, inverser les deux phases d'alimentation du ou des moteurs)
8. Une fois les 2 vantaux ouverts, appuyer de nouveau sur le bouton UP pour lancer une fermeture.
9. Ajuster les temps d'ouverture et de fermeture des deux vantaux de manière à ce que l'arrivée sur les butées d'ouverture et de fermeture se fasse en petite vitesse.

Paramètres correspondants: **t.Ap1** = Temps d'ouverture du moteur 1
t.Ap2 = Temps d'ouverture du moteur 2
t.Ch1 = Temps de fermeture du moteur 1
t.Ch2 = Temps de fermeture du moteur 2

Le ralentissement est réglé à 25% de la course
en ouverture (**RA.AP**) et fermeture (**RA.CH**)

Si le décalage entre les vantaux est insuffisant en début d'ouverture, augmenter la valeur du paramètre **r.Ap**.

Si le décalage entre les vantaux est insuffisant en début de fermeture, augmenter la valeur du paramètre **r.Ch**.

10. Si nécessaire, ajuster la sensibilité de la détection d'obstacle en réglant la valeur du paramètre **SEnS**
Augmenter la valeur pour être plus sensible, la diminuer pour être moins sensible, la régler à zéro pour désactiver la détection d'obstacle.



ATTENTION :

Effectuer les modifications de programmation portail fermé ou fermer manuellement le portail avant de lancer une commande.

Menu Auto apprentissage des temps de travail

Ce menu permet de mémoriser automatiquement les temps d'ouverture et de fermeture de chaque vantail. Pendant cet apprentissage, l'armoire de commande enregistre également les forces nécessaires (ces valeurs seront utilisées en activant la détection d'obstacle en fin d'apprentissage).

Avant de commencer, s'assurer que les éventuels fins de course ou encodeurs ont été activés et correctement raccordés en vérifiant sur le panneau de contrôle ou en suivant la procédure décrite pour le paramètre **EnCo**.

1. Appuyer et maintenir le bouton MENU jusqu'à ce que l'afficheur indique **-APP**
2. Relacher le bouton, l'afficheur indique **ESC**. (appuyer sur MENU pour annuler la procédure d'apprentissage)
3. Appuyer sur le bouton DOWN, l'afficheur indique **t.LAv**
4. Appuyer sur le bouton MENU pour commencer le cycle d'auto apprentissage

ATTENTION: La procédure varie selon le nombre de vantaux et le mode de contrôle de la course installés.

- Si l'installation ne comprend qu'un seul moteur (si paramètre **tAP2=0**) la procédure commence au point **4.3**
- Si aucun encodeur ni fin de course ne sont installés, seuls les points **4.4** et **4.5** sont exécutés.

4.1 Le vantail 1 s'ouvre pendant quelques secondes.

4.2 Le vantail 2 se ferme jusqu'à ce qu'une des conditions suivantes se produise:

- soit il rencontre le fin de course
- soit le capteur d'obstacle ou l'encodeur indique que le vantail est bloqué
- soit une commande START est donnée (si fonctionnement sans FDC ni encodeur)

Cette position est mémorisée comme point de fermeture du vantail N°2.

4.3 Le vantail 1 se ferme jusqu'à ce qu'une des conditions indiquées dans le point 4.2 se produise.
Cette position est mémorisée comme point de fermeture du vantail N°1.

4.4 Les deux vantaux partent en ouverture jusqu'à ce qu'une des conditions indiquées en **4.2** se produise.
(en fonctionnement sans FDC ni encodeur, la première commande START arrête le vantail 1 et la seconde arrête le vantail 2)

Les temps de déplacement sont mémorisés comme temps d'ouverture (**t.AP1** et **t.AP2**).

4.5 Les deux vantaux partent en fermeture jusqu'à ce qu'une des conditions indiquées en **4.2** se produise ou jusqu'à ce que les positions de fermeture mémorisées soient atteintes.

Les temps de déplacement sont mémorisés comme temps de fermeture (**t.CH1** et **t.CH2**).

5. Presser et maintenir le bouton DOWN, jusqu'à ce que l'afficheur indique **Fine**
Appuyer sur le bouton MENU, choisir **Si** et valider avec MENU. La City1 sort de programmation .

ATTENTION: Si on fait en sorte que l'armoire de commande sorte de programmation toute seule (en ne pressant aucun bouton pendant une minute), les temps d'ouverture/de fermeture et les positions des éventuels encodeurs sont par contre toujours mémorisés.

City 1 evo

Doc 19.1.a
indice 382
BED

	PARAMÈTRE	VALEUR	DESCRIPTION	AntE	SCor	MEMO
	En.SA		<p>Fonction ENERGY SAVING Lorsque la fonction est active et lorsque le module LOWENERGY est installé, la centrale désactive l'écran, les photocellules et tous les dispositifs alimentés par la central dans des conditions déterminées</p> <p>REMARQUES : si le module LOWENERGY n'est pas installé, la centrale coupe seulement l'afficheur.</p> <p>La centrale active la modalité ENERGY SAVING :</p> <ul style="list-style-type: none"> • 5 secondes après la fin d'un cycle • 5 secondes après une ouverture (si pas de fermeture auto) • 30 secondes après être sortie de programmation <p>La centrale sort de la modalité ENERGY SAVING si :</p> <ul style="list-style-type: none"> • Un cycle de travail est activé • Si l'une des touches de l'armoire de commande est pressée 	no	no	
		no	Fonction désactivée			
		Si	Fonction activée			
	t.AP1		Temps d'ouverture vantail 1	20.0"	22.5"	
		0.0"-5'00	Temps réglable de 0 sec à 5 minutes			
	t.AP2		Temps d'ouverture vantail 2	20.0"	0.0"	
		0.0"-5'00	Temps réglable de 0 sec à 5 minutes ATTENTION: Si 1 seul moteur mettre t.AP2 à 0			
	t.Ch1		Temps de fermeture vantail 1	21.0"	23.5"	
		0.0"-5'00	Temps réglable de 0 sec à 5 minutes REMARQUE: Pour que le vantail se ferme complètement, il est conseillé d'établir un temps plus long que t.AP1			
	t.Ch2		Temps de fermeture vantail 2	21.0"	0.0"	
		0.0"-5'00	Temps réglable de 0 sec à 5 minutes REMARQUE: Pour que le vantail se ferme complètement, il est conseillé d'établir un temps plus long que t.AP2			
	P.APP		Ouverture partielle (battant 1 uniquement)	25	25	
		0 - 100	Pourcentage de la course en ouverture piéton			
	t.C2P		Temps de fermeture vantail 2 pendant le cycle piéton	2.0"	no	
		0.5" - 1'00	Pendant le cycle d'ouverture partielle (piéton) le vantail 2 pourrait bouger légèrement à cause du vent ou de son propre poids; dans ce cas au moment de la fermeture, le vantail 1 pourrait toucher le vantail 2 et le portail ne se fermerait pas correctement. Pour éviter cela à la fin du cycle, le vantail 2 sera lancé en fermeture pour le temps rentré dans ce paramètre			
		no	Fonction désactivée			

City 1 evo

Doc 19.1.a
indice 382
BED

	PARAMÈTRE	VALEUR	DESCRIPTION	AntE	SCor	MEMO
	r.AP		Retard du vantail 2 en ouverture	1.0"	0.0"	
		0.0" - 1'00	Temps réglable de 0 sec à 1 minutes			
	r.Ch		Retard du vantail 1 en fermeture	3.0"	0.0"	
		0.0" - 1'00	Temps réglable de 0 sec à 1 minutes			
	C2rA		Fermeture vantail 2 pendant le retard en ouverture Sur certains portails le deuxième vantail est tenu fermé par un pieu qui pourrait se bloquer si le vantail est laissé libre pendant l'ouverture du seul vantail 1. Ce paramètre permet d'exercer une légère pression en fermeture sur le vantail 2 pendant le retard d'ouverture, de sorte que le pieu reste libre.	no	no	
		no	Fonction désactivée			
		Si	Fonction activée			
	t.SEr		Temps serrure	2.0"	no	
		0.5" - 1'00	Avant de lancer l'ouverture, l'armoire excite l'électro-serrure pour la débloquent et permettre le mouvement du portail. Le temps t.SEr détermine la durée de l'excitation. ATTENTION: Si le portail n'est pas doué d'électro-serrure, établir la valeur NO			
		no	Fonction désactivée			
	Ser.S		Modalité serrure silencieuse	Si	Si	
		Si	Fonction activée(140Hz)			
		no	Fonction désactivée(50Hz)			
	t.ASE		Temps avance serrure	1.0"	0.0"	
		0.0" - 1'00	Quand l'électro-serrure est excitée, le portail reste fermé pour le temps t.ASE, ceci pour faciliter le déblocage. Si le temps t.ASE est inférieur à t.SEr, l'excitation de la serrure continue et les vantaux commencent à bouger. ATTENTION: Si pas d'électro-serrure, établir le valeur a 0.0"			
	t.inv		Temps coup de bélier	no	no	
		no	Fonction désactivée			
		0.5" - 1'00	Pour faciliter le déblocage de l'électro-serrure. L'armoire commande les moteurs en fermeture pour le temps établi avant de commencer l'ouverture.			
	t.PrE		Temps de pré-clignotement	1.0"	1.0"	
		0.5" - 1'00	Avant chaque mouvement du portail, le clignotant s'active pour le temps t.PrE, pour signaler que commence le mouvement			
		no	Fonction désactivée			

City 1 evo

Doc 19.1.a
indice 382
BED

	PARAMÈTRE	VALEUR	DESCRIPTION	AntE	SCor	MEMO
	t.PCh		Temps de pré-clignotement différent pour la fermeture	no	no	
		no	Temps de pré-clignotement égal à t.PrE			
		0.5" - 1'00	Si on assigne une valeur à ce paramètre, l'armoire de commande activera le pré-clignotement avant la fermeture pour le temps pré-réglé			
	Pot1		Puissance moteur 1	60	60	
		30 - 100	La valeur visualisée montre le pourcentage par rapport à la puissance maximum du moteur. ATTENTION: Si on utilise un moteur hydraulique établir la valeur 100			
	Pot2		Puissance moteur 2	60	60	
		30 - 100	La valeur visualisée montre le pourcentage par rapport à la puissance maximum du moteur. ATTENTION: Si on utilise un moteur hydraulique établir la valeur 100			
	SPUn		Démarrage pleine puissance Si on active la fonction SPUn pendant les 2 premières secondes du cycle de chaque vantail, l'armoire ne prend pas en compte Pot1 et Pot2 et gère les moteurs au maximum de la puissance.	Si	Si	
		Si	Fonction activée			
		no	Fonction désactivée			
	rAM		Rampe de démarrage	4	4	
		0 - 6	Pour ne pas solliciter excessivement le moteur, au début du cycle la puissance est augmentée graduellement, jusqu'à atteindre la valeur introduite ou 100% si le démarrage pleine puissance est activé. Plus haute est la valeur introduite, plus longue est la durée nécessaire pour atteindre la puissance nominale.			
	rA.AP		Ralentissement en ouverture	25	15	
		no	Fonction désactivée			
		1 - 50	Ce menu permet de régler le pourcentage de course qui sera faite en vitesse réduite pendant la fin de l'ouverture.			
	rA.Ch		Ralentissement en fermeture	25	15	
		no	Fonction désactivée			
		1 - 50	Ce menu permet de régler le pourcentage de la course qui sera faite en vitesse réduite pendant la fin de fermeture.			
	t.CvE		Temps de fermeture rapide après le ralentissement	0.0"	0.0"	
		0.0" - 5.0"	Lorsque le ralentissement est activé en fin de fermeture, il est possible que la vitesse du portail ne soit pas suffisante pour enclencher la serrure électrique. Pour cette raison, après la phase de ralentissement, il est possible de fermer le portail à pleine puissance pour un temps réglable de 0 à 2 minutes. ATTENTION: en cas de coupure de l'alimentation moteur par des contacts fins de courses, désactiver cette fonction.			

City 1 evo

Doc 19.1.a
indice 382
BED

	PARAMÈTRE	VALEUR	DESCRIPTION	AntE	SCor	MEMO
	tE.M		Activation du test moteur L'armoire effectue un test de fonctionnement sur les moteurs avant de lancer un cycle. ATTENTION: désactiver cette fonction si les moteurs ne sont directement reliés a l'armoire	Si	Si	
		Si	Fonction activée			
		no	Fonction désactivée			
	St.AP		Start en ouverture Ce menu permet de choisir l'action effectuée si l'armoire reçoit une commande de Start pendant l'ouverture.	PAUS	PAUS	
		PAUS	Le portail s'arrête et entre en pause			
		ChiU	Le portail commence immédiatement à se fermer			
		no	Le portail continue à s'ouvrir (la commande est ignorée)			
	St.Ch		Start en fermeture Ce menu permet de choisir l'action effectuée si l'armoire reçoit une commande de Start pendant l'ouverture.	StoP	StoP	
		StoP	Le portail s'arrête et le cycle est considéré terminé			
		APER	Le portail se re-ouvre			
	St.PA		Start en pause Ce menu permet de choisir l'action effectuée si l'armoire reçoit une commande de Start pendant que le portail est ouvert ou en pause	ChiU	ChiU	
		ChiU	Le portail commence à se refermer			
		no	La commande est ignorée			
		PAUS	Le temps de pause est rechargé			
	SPAP		Start piéton en ouverture partielle Ce menu permet de choisir l'action effectuée si l'armoire reçoit une commande de StartPiéton pendant l'ouverture partielle. ATTENTION Une commande de Start reçu en n'importe quelle phase de l'ouverture cause une ouverture totale; la commande de Start Piéton est toujours ignorée pendant une ouverture totale	PAUS	PAUS	
		PAUS	Le portail s'arrête et entre en pause			
		ChiU	Le portail commence à se refermer			
		no	Le portail continue à s'ouvrir(la commande est ignoré)			
	Ch.AU		Fermeture automatique	no	no	
		no	Fonction désactivée			
		0.5" - 20.0'	Le portail referme après le temps de présélection			
	Ch.tr		Fermeture après le passage Cette fonction permet d'avoir une tempo reduite apres le passage devant les cellules du portail,au lieu de prendre le temps rentré sur Ch.AU c'est celui rentre ici qui sera pris en compte	no	no	
		no	Fonction désactivée			
		0.5" - 20.0'	Le portail referme suivant le temps de présélection			

City 1 evo

Doc 19.1.a
indice 382
BED

	PARAMÈTRE	VALEUR	DESCRIPTION	AntE	SCor	MEMO
	PA.tr		Pause après le passage Afin de rendre le plus bref possible le temps pendant lequel le portail reste ouvert, il est possible de faire s'arrêter le portail dès le passage devant les photocellules. Si le fonctionnement automatique est activé, le temps de pause t effectué sera celui rentré sur Ch.tr	no	no	
		no	Fonction désactivée			
		Si	Fonction activée			
	SPIA		Lumières en basse tension Permet de choisir le fonctionnement de la sortie de lumières en basse tension	no	no	
		no	Fonction désactivée			
		W.L.	Fonction lampe témoin: il indique en temps réel l'état du portail, le type de clignotement indique les 4 conditions possibles: -PORTAIL À L'ARRET lumière éteinte -PORTAIL EN PAUSE la lumière est toujours allumée -PORTAIL EN OUVERTURE la lumière clignote lentement(2Hz) -PORTAIL EN FERMETURE la lumière clignote rapidement(4Hz)			
		FLSh	Fonction clignotant classique (fréquence fixe)			
	LP.PA		Clignotant en pause	no	no	
		no	Fonction désactivée			
		Si	Le clignotant fonctionne aussi pendant le temps de pause(portail ouvert avec fermeture automatique activée)			
	Strt		Fonctionnement des entrées de commande START et START P. Ce menu permet de choisir le mode de fonctionnement des entrées START et STARTP.	StAn	StAn	
		StAn	Mode standard 1 BP			
		no	Les entrées Start sur bornes sont désactivées. Les entrées fonctionnent selon le mode StAn			
		APCh	Mode Ouvre/Ferme 2 BP START ouvre / START P Ferm			
		PrES	Mode Homme mort 2 BP START ouvre / START P Ferm			
		oroL	A sélectionner si une commande permanente est utilisée pour bloquer le portail ouvert lorsque la fermeture auto est active.			
	StoP		Entrée stop	no	no	
		no	L'entrée STOP est désactivée			
		ProS	La commande de STOP arrête le portail:lors de la commande de démarrage suivante le portail reprend le mouvement dans la direction initiale			
		invE	La commande de STOP arrête le portail:lors de la commande de démarrage suivante le portail reprend le mouvement dans la direction opposée à la précédente.			
	Fot1		Entrée cellule photo 1 Ce menu permet d'activer l'entrée pour les photo cellules de type1, c'est à dire active en ouverture et en fermeture	no	no	
		no	Entrée désactivée (la centrale l'ignore)			
		APCh	Entrée active en ouverture et fermeture			

PARAMÈTRE	VALEUR	DESCRIPTION	AntE	SCor	MEMO
Fot2		Entrée cellule photo 2 Ce menu permet d'activer l'entrée pour les photo cellules de type2, c'est à dire non-active en ouverture	CFCh	CFCh	
	CFCh	Entrée active aussi portail fermé:l'ouverture ne commence pas si la photocellule est interrompue			
	Ch	Entrée active seulement en fermeture ATTENTION : si la photocellule est endommagée, le portail s'ouvrira toutefois. Le défaut empêchera la fermeture du portail.			
	no	Entrée désactivée			
Ft.tE		Test de fonctionnement photocellules Pour garantir une plus grande sécurité pour l'utilisateur,l'armoire de commande exécute,au début de chaque cycle , un test de fonctionnement sur les cellules photoélectriques. S'il n'y a pas d'anomalies fonctionnelles le portail entre en mouvement. En cas de défaut il reste à l'arrêt et le cligno s'allume pendant 5sec.	no	no	
	no	Fonction désactivée			
	Si	Fonction activée			
ShAd		Zone d'ombre de la photocellule 2 Dans certaines installations pour garage,il est possible que la porte passe devant les photocellules, interrompant ainsi la portée. Dans ce cas,la porte ne peut pas terminer son cycle de fermeture. Avec cette fonction , il est possible de désactiver temporairement les photocellules 2 pendant la phase de fermeture,de manière à permettre le passage de la porte. Les photocellules sont désactivées lorsque la porte dépasse le pourcentage de course prévu pour la limite F.ShA (fin de la zone d'ombre)et sont réactivées lorsque la porte dépasse le pourcentage de course prévu pour la limite i.ShA (début de la zone d'ombre). Les limites de la zone d'ombre sont réglées automatiquement pendant le cycle d'autoapprentissage ,à condition que la fonction ait été préalablement activée en réglant une valeur quelconque pour les limites i.ShA et F.ShA (superieur à 0) ATTENTION : cette fonction ne peut être activée que si les conditions suivantes sont respectées : la centrale ne doit piloter qu'un moteur(paramètre t.AP2= 0). l'encodeur ou les fins de course doivent être activés si les fins de course sont activés,la fonction START EN OUVERTURE doit être désactivée (paramètre St.AP= no) ATTENTION : Une mauvaise utilisation de cette fonction peut affecter la sécurité d'utilisation de l'automatisation. V2 recommande de : • N'utiliser cette fonction que dans les cas où le passage de la porte devant les photocellules est inévitable. • Régler les limites de la zone d'ombre le plus étroitement possible	no	no	
	no	Fonction désactivée			
	F.ShA 0 - 100	Fin de la zone d'ombre:les photocellules sont désactivées lorsque la porte dépasse le pourcentage de course prévu (0=porte fermée/ 100 =porte ouverte)			
	i.ShA 0 - 100	Début de la zone d'ombre:les photocellules sont réactivées lorsque la porte dépasse le pourcentage de course prévu (0=porte fermée/ 100 =porte ouverte)			

City 1 evo

Doc 19.1.a
indice 382
BED

	PARAMÈTRE	VALEUR	DESCRIPTION	AntE	SCor	MEMO
	CoS1		Entrée barre palpeuse 1 Ce menu permet d'activer l'entrée pour les barres palpeuses de type 1, fixe	no	no	
		no	Entrée désactivée (l'armoire l'ignore)			
		APCh	Entrée activée en ouverture et en fermeture			
		AP	Entrée active pendant l'ouverture uniquement			
	CoS2		Entrée barre palpeuse 2 Ce menu permet d'activer l'entrée pour les barres palpeuses de type 2, mobiles	no	no	
		no	Entrée désactivée (l'armoire l'ignore)			
		APCh	Entrée activée en ouverture et en fermeture			
		Ch	Entrée active pendant la fermeture uniquement			
	Co.tE		Test des barres palpeuses de sécurité Ce menu permet de régler la méthode de vérification du fonctionnement des barres palpeuses de sécurité	no	no	
		no	Test désactivé			
		rESi	Test activé pour barres palpeuses résistives			
		Foto	Test activé pour barres palpeuses optiques			
	FC.En		Entrées de fin de course	no	StoP	
		no	Les entrées fin de course sont désactivées			
		rALL	Entrées habilitées: le portail commence la phase de ralentissement une fois le fin de course atteint			
		StoP	Entrées habilitées: le portail s'arrête sur les fins de course			
	EnCo		Activation de l'encodeur et réglage de la sensibilité REMARQUE :les bornes dédiées à l'encodeur sont les mêmes que celles des fins de course ; si les entrées de fin de course de deux moteurs sont activées (paramètreFC.En= StoP / rALL) l'encodeur est toujours activé.	no	no	
		no	Entrée désactivée			
		1 - 4	Cette valeur indique la sensibilité avec laquelle la centrale interprète un ralentissement du moteur en présence d'un obstacle (1 = moins sensible / 4 = plus sensible)			

PARAMÈTRE	VALEUR	DESCRIPTION	AntE	SCor	MEMO
i.Adi		<p>Activation dispositif ADI Au moyen de ce menu il est possible d'activer le dispositif inséré sur le connecteur ADI 2.0</p> <p>Si 1 seul dispositif ADI est connecté (CL1+, WES-ADI, LUX2+), sélectionner la valeur Si pour activer l'interface et poursuivre avec la programmation du dispositif.</p> <p>Si un ou plusieurs ADI 2.0 sont connectés, il faut sélectionner la valeur SCAn pour que la centrale détecte les dispositifs.</p> <p>Lors du balayage, l'écran affiche le nombre de dispositifs détectés. le balayage est fini, quand l'écran affiche : ESC</p> <ul style="list-style-type: none"> - sélectionner ESC pour sortir du menu sans programmer les dispositifs - appuyer sur la touche UP ou DOWN pour afficher la liste des dispositifs, puis sélectionner le dispositif voulu et appuyer sur MENU pour entrer dans le menu de programmation du dispositif sélectionné. <p>REMARQUE: Le menu de programmation des dispositifs ADI est différent pour chaque dispositif. Se référer au manuel du dispositif.</p> <p>ATTENTION: Le balayage doit être effectué seulement lorsque de nouveaux dispositifs ADI 2.0 sont connectés. Pour répéter la programmation d'un dispositif ou pour en programmer un autre, il suffit de sélectionner la valeur Si pour accéder à la liste des dispositifs.</p> <p>Quand on sort du menu de configuration du dispositif ADI, on retourne à la rubrique i.Adi</p>	no	no	
	no	Interface désactivée			
	Si	<p>Interface activée :accès au menu de programmation du dispositif ADI ou à la liste des dispositifs ADI 2.0 connectés</p> <p>REMARQUE: Si vous sélectionnez Si, mais si aucun dispositif n'est inséré, l'écran visualise(- - -).</p>			
	SCAn	<p>Apprentissage des dispositifs ADI 2.0 connectés</p> <p>REMARQUE: cette option est disponible seulement si un module ADI 2.0 est inséré sur le connecteur ADI</p> <p>REMARQUE: Chaque fois qu'un dispositif ADI est ajouté ou enlevé, répéter la procédure de balayage pour mettre la centrale à jour.</p>			

City 1 evo

Doc 19.1.a
indice 382
BED

PARAMÈTRE	VALEUR	DESCRIPTION	AntE	SCor	MEMO
riLA		Relâchement du moteur sur butée mécanique Quand la porte s'arrête sur la butée mécanique le moteur part pendant une fraction de seconde en direction opposée pour diminuer la pression sur les engrenages moteur	no	no	
	no	Fonction désactivée			
	Si	Fonction activée			
t.inA		Temps maximum d'inactivité du portail Certains types de motorisation (surtout hydrauliques), après un certain temps d'inactivité, ont tendance à se desserrer et à compromettre l'efficacité de la fermeture mécanique du portail. Ce menu permet la régulation du temps maximum d'inactivité du portail de 1 à 8 heures.	no	no	
	no	Fonction désactivée			
	1 - 8	Si le portail reste fermé pour un temps supérieur à celui configuré, l'armoire de commande refermera le portail pour 10 secondes pour rétablir une fermeture correcte du portail			
ASM		Anti-patinage Quand une manoeuvre d'ouverture ou fermeture est empêchée par une commande ou par l'intervention de la photocellule, le temps établi pour la manoeuvre opposée serait excessif; pour cette raison l'armoire actionne les moteurs seulement pour le temps nécessaire à récupérer l'espace effectivement parcouru. Ceci ne pourrait pas être suffisant, surtout avec un portail lourd, car à cause de l'inertie au moment de l'inversion, le portail continue à bouger dans la direction initiale pour un temps que l'armoire ne prend pas en compte. Si après une inversion le portail ne retourne pas au point de départ, il est possible d'établir un temps d'antipatinage qui est adjoint au temps calculé par l'armoire pour récupérer l'inertie. ATTENTION: Si la fonction ASM est désactivée, la manoeuvre de renversement continue jusqu'à ce que le portail sois en butée. En cette phase l'armoire n'active pas le ralentissement avant d'être arrivée à joindre la butée et chaque obstacle rencontré après le renversement est considéré comme un fin de course.	1.0"	1.0"	
	0.5" - 1'00	Temps d'anti-patinage			
	no	Fonction désactivée			
SEnS		Activation du capteur d'obstacles Ce menu permet le réglage de la sensibilité du capteur d'obstacles	5	5	
	1 - 10	Plus haute est la valeur établie, plus le système est sensible en cas d'obstacle ou d'efforts. ATTENTION: n'importe quelle sensibilité établie, le système détecte l'obstacle seulement si le vantail est fermé; si ne sont pas détectés des obstacles qui freinent le vantail sans réussir à le fermer La détection est effectuée seulement si le vantail qui rencontre l'obstacle se bouge à vitesse normale. Les deux vantaux s'arrêtent et bougent en direction contraire pour 3 secondes pour libérer l'obstacle. La commande après un arrêt reprend le mouvement dans la direction précédente (si le paramètre Stop = invE le mouvement reprend dans la direction opposée). S'il a déjà commencé le ralentissement, l'obstacle ne sera pas détecté; cette situation n'est pas dangereuse car dans le mouvement ralenti le moteur pousse sur l'obstacle à puissance réduite.			
	no	Fonction désactivée			28

PARAMÈTRE	VALEUR	DESCRIPTION	AntE	SCor	MEMO
Ev.di		Affichage des évènements Si cette fonction est activée,chaque fois qu'un évènement modifie le fonctionnement normal du portail (intervention d'une sécurité, commande d'un utilisateur,etc.)l'écran affiche un message qui en indique la cause.	Si	Si	
	Si	Fonction activée			
	no	Fonction désactivée			
Ev.M		Niveau de mémorisation des évènements	3	3	
	0 - 5	Les évènements sont mémorisés dans la liste des évènements pour le diagnostic en fonction de la valeur réglée dans ce menu: 0 Seul le reset et les opérations de programmation apparaissent 1 Également les erreurs détectées par les différents tests(Err2 , Err3 ,etc.) 2 Également les évènements qui modifient le fonctionnement normal du portail(intervention d'une sécurité,commande d'un utilisateur, etc.) 3 Également les sécurités qui ont empêché l'activation du cycle de fonctionnement(stop,etc.) 4 Également les commandes qui ont activé un cycle de fonctionnement(start,etc.) 5 Également les actions automatiques de la centrale(En.SA t.inA)			
FinE		Fin de programmation Ce menu permet de terminer la programmation(aussi bien prédéfinie que personnalisée) en mémorisant les données modifiées. <u>Pour mémoriser toute modification,il est impératif de sortir de programmation en validant le paramètre FinE</u>	no	no	
	no	Il ne sort pas du menu de programmation			
	Si	Il sort du menu de programmation en mémorisant les paramètres sélectionnés			

MANOEUVRE DE SECOURS PAR RADIO

Activation en cas de défaut sur sécurité cellule ou palpeur

Si une sécurité empêche le portail de fonctionner, il est possible de basculer en fonctionnement par pression maintenue. Pour cela, il suffit de donner 3 commandes de START d'au moins 1 seconde espacées d'une 1 seconde à l'aide de la touche de l'émetteur ou de la commande raccordée sur l'entrée START. Ce qui fera basculer la carte en mode **MOV** permettant ainsi de faire fonctionner le portail en pression maintenue avec la télécommande ou tout autre commande raccordée sur l'entrée start.

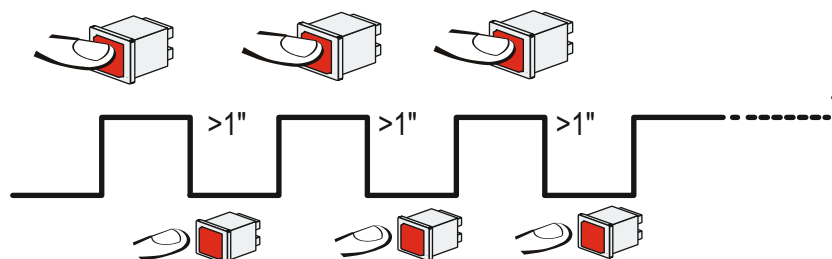

Remarque: si le paramètre **Strt** est configuré sur **StAN**, la commande START provoquera à tour de rôle l'ouverture puis la fermeture.

Ce mode de fonctionnement (**MAN**) est quitté automatiquement au bout de 10 secondes d'inactivité du portail.

Pour le désactiver mettre strt sur orol.

Menu compteurs de cycles

L'armoire de commande **City1** mémorise le nombre de cycles effectués et peut signaler à l'utilisateur, la nécessité d'effectuer un entretien après un certain nombre de manoeuvres.

Deux compteurs sont disponibles à cet effet:

- Le compteur de cycles total qui ne peut être remis à zéro (compteur **tot** dans le menu **-Cnt**)
- Le compteur dégressif avant la prochaine demande d'entretien (compteur **SErv** dans le menu **-Cnt**)

Ce compteur peut être modifié à la valeur souhaitée ou annulé en réglant le compteur à zéro.

Le Schéma ci-dessous montre la procédure à suivre pour lire le nombre de cycles mémorisés, lire et modifier le nombre de cycles restant jusqu'à la prochaine demande d'entretien.

(Dans cet exemple, la **city1** a effectué 12451 cycles et il reste 350 cycles avant la prochaine demande d'entretien.)

- Lorsque le compteur de cycle restant avant la demande d'entretien arrive à zéro, la carte effectue un préavis supplémentaire de 5 secondes avant chaque cycle et cela, jusqu'à ce que l'installateur vienne visualiser ce compteur pour augmenter sa valeur ou le laisser à zéro (pour annuler la fonction).

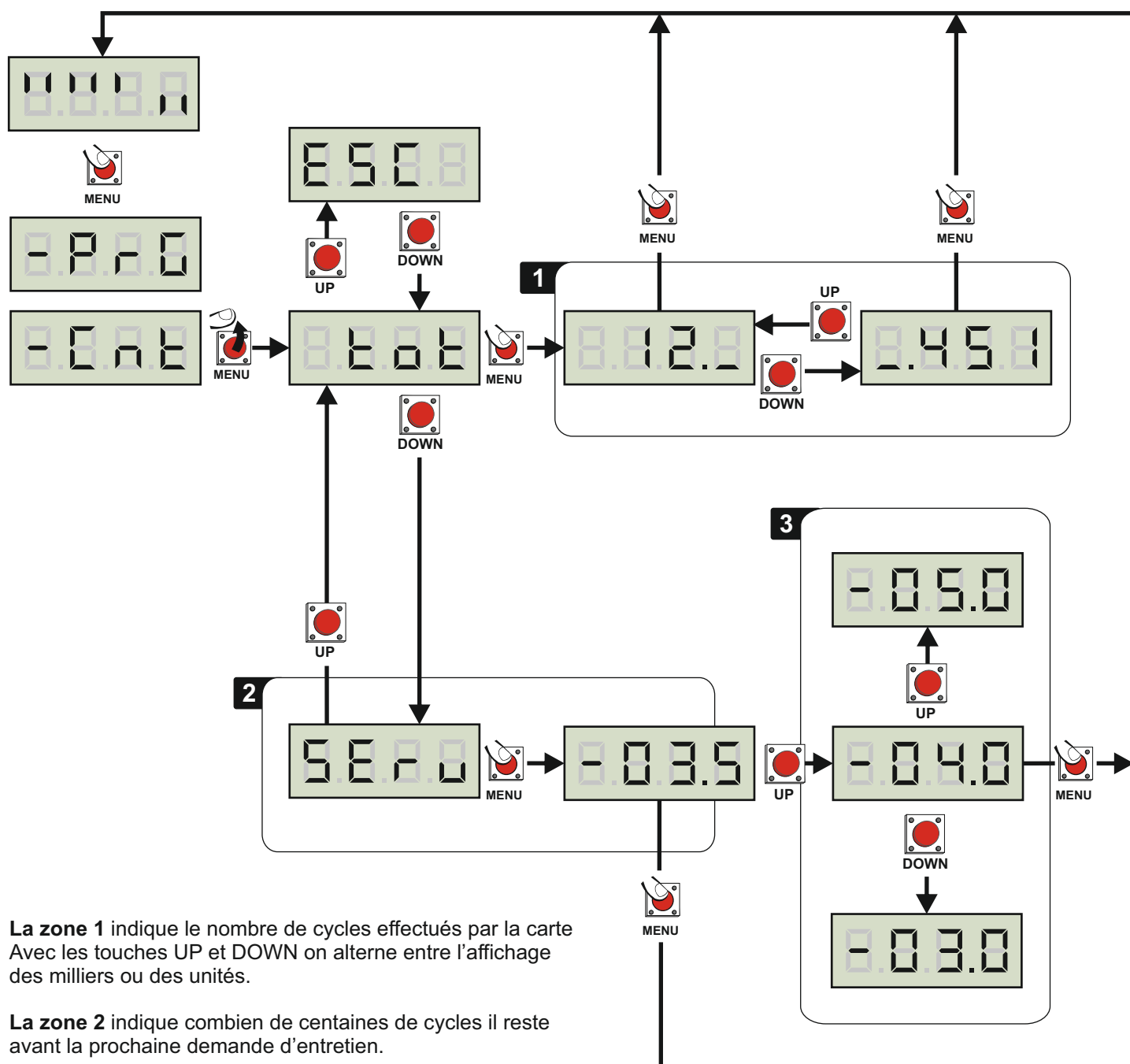

La zone 1 indique le nombre de cycles effectués par la carte. Avec les touches UP et DOWN on alterne entre l'affichage des milliers ou des unités.

La zone 2 indique combien de centaines de cycles il reste avant la prochaine demande d'entretien.

La zone 3 permet de régler dans combien de milliers de cycles la demande d'entretien doit intervenir.

Caractéristiques techniques

Fréquence	433Mhz
Capacité de la mémoire MR2-U.....	1008 codes
(START) ouverture totale	canal 1
(START.P) ouverture partielle	canal 2
STOP	canal 3
Gestion contact auxiliaire (si lux2)	canal 4

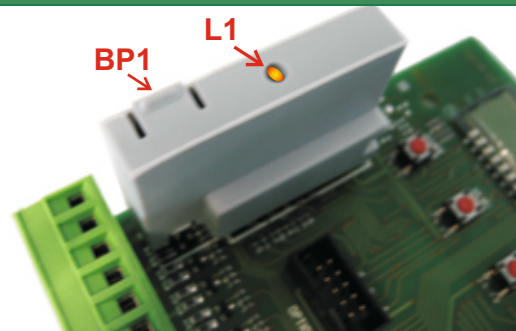

Programmation des émetteurs

- 1 - Appuyer X fois sur le BP1 suivant le canal que l'on désire actionner (voir ci-dessus)
La led L1 émet des séries de clignotements correspondant au N° de la fonction
- 2 - Émettre avec la touche de l'émetteur que l'on désire programmer à cette fonction.
(Vous avez 7 secondes maximum pour réaliser cette opération).
- 3 - Le voyant s'éteint puis s'allume à nouveau : le code est enregistré.
- 4 - Emettre avec un nouvel émetteur ou attendre que le voyant s'éteigne
- 5 - Une fois que le voyant est éteint, le récepteur est prêt à fonctionner.

Programmation d'émetteurs supplémentaires à distance

Pour programmer des émetteurs supplémentaires sans utiliser le BP1,

- 1 - se munir d'un émetteur déjà mémorisé, se placer à proximité de l'armoire
- 2 - appuyer simultanément sur les boutons 1 et 2 pendant 8 secondes.
- 3 - Se munir, des nouveaux émetteurs et dans les 5 secondes, appuyer 3 secondes sur le bouton à programmer en attendant 2 secondes entre chaque émetteur. Le bouton sera affecté à la même fonction que celui de l'émetteur utilisé pour entrer en programmation.
- 4 - Une fois le dernier émetteur programmé, attendre 10 sec pour sortir automatiquement du mode programmation.

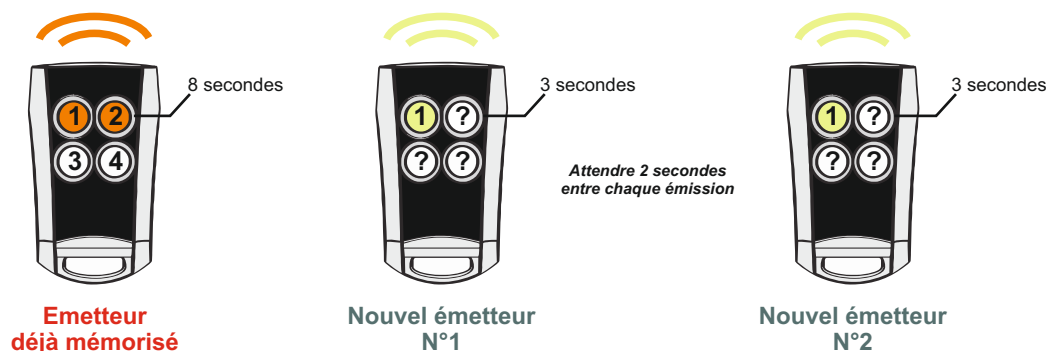

Vider la mémoire

Pour vider complètement la mémoire du MR1:

- 1- couper l'alimentation de la city
- 2- Appuyer sur BP1 et, tout en le maintenant appuyé, remettre l'alimentation. Le voyant 1 clignote
- 3- Relâcher BP1, la mémoire a été complètement vidée.

Remarque : Pour effectuer un effacement partiel des codes il faut utiliser le programmeur portatif PROG2 ou le logiciel WINPPCL.

DIAGNOSTIC menu Ev.M (LECTURE DES ÉVÈNEMENTS)

Pour exécuter un diagnostic sur le fonctionnement de l'installation, la centrale CITY1-EVO mémorise les événements qui interfèrent avec le fonctionnement normal de l'automatisation.

Les événements sont mémorisés selon le niveau d'importance programmé pour le paramètre **Ev.M**

La centrale de commande. Permet d'afficher les 32 derniers événements.

Pour accéder au menu, suivre les indications suivantes:

- Maintenir enfoncée la touche MENU jusqu'à visualisé-Cnt
- Relâcher la touche **MENU**: l'afficheur visualise tot
- Appuyer 2 fois sur la touche DOWN: l'écran affiche EvEn
- Appuyer sur la touche MENU pour afficher la liste des événements

Les événements sont numérotés en ordre croissant, du n-0 1 au n-32. En sélectionnant l'évènement et en appuyant sur la touche MENU, il est possible d'afficher les informations suivantes:

- A - CODE ÉVÈNEMENT**
Le code visualisé permet de définir le type d'évènement survenu (veuillez vous référer au tableau page suivante)
- B - ÉTAT AUTOMATISATION**
S=FE portail fermé
S=AP portail en phase d'ouverture
S=PA portail en pause
S=Ch portail en phase de fermeture
S=in centrale en phase d'initialisation
S=M centrale en phase de programmation
S=Sb centrale en attente
- C - CYCLES APRÈS L'ÉVÈNEMENT**
Ce compteur affiche le nombre de cycles complétés après que l'évènement est survenu.
C-00 signifie que l'évènement est survenu pendant le cycle en cours qui a été interrompu.
C-99 signifie qu'après l'évènement, 99 cycles ou plus ont été complétés.
- D - RÉPÉTITIONS**
Ce compteur indique le nombre de fois que l'évènement s'est répété pendant le même cycle (r 0 signifie que l'évènement n'est survenu qu'une seule fois)

Pour sortir du menu, sélectionnez ESC et appuyez sur le bouton MENU pour confirmer

Pour supprimer tous les événements mémorisés, sélectionnez CANC, appuyez sur la touche MENU et sélectionnez Si pour confirmer

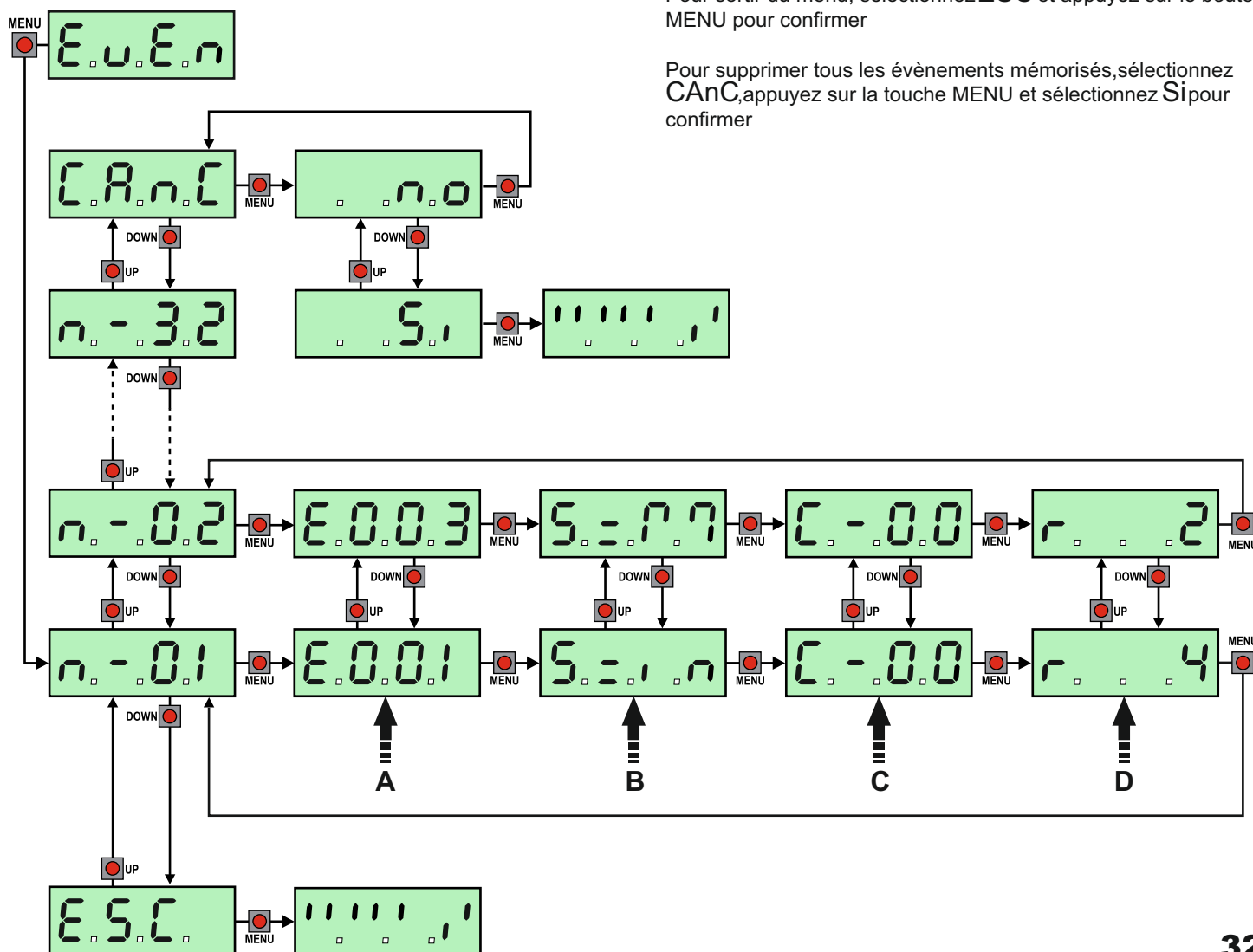

CODE ÉVÈNEMENT	DESCRIPTION	NIVEAU	ÉCRAN
E001	Le micro processeur s'est réinitialisé	0	
E002	Accès au menu de programmation de la centrale	0	
E003	Chargement des paramètres par DÉFAUT	0	
E004	Auto apprentissage des temps de travail	0	
E015	Commande du STOP	2,3,4	StoP
E019	Commande du STOP virtuelle (commande provenant d'un dispositif ADI)	3	i.Adi
E020	Erreur du test TRIAC	1	Err2
E031	Erreur du test des photocellules détectée sur l'entrée FOT1	1	Err3
E032	Erreur du test des photo cellules détectée sur l'entrée FOT2	1	Err3
E036	Commande photo cellule FOT1	2,3,4	Fot1
E037	Commande photo cellule FOT2	2,3,4	Fot2
E039	Commande photo cellule virtuelle(provenant d'un dispositif ADI)	2,3,4	i.Adi
E041	Erreur fin de course en ouverture	1	Err4
E042	Erreur fin de course en fermeture	1	Err4
E045	Séquence erronée de fin de course	2	invE
E046	Commande refusée parce que déjà enfin de course	3	APeR / ChiU
E051	Erreur du test des barres palpeuses détectée sur l'entrée COS1	1	Err5
E052	Erreur du test des barres palpeuses détectée sur l'entrée COS2	1	Err5
E056	Commande barre de sécurité COS1	2,3,4	CoS1
E057	Commande barre de sécurité COS2	2,3,4	CoS2
E059	Commande barre de sécurité virtuelle(provenant d'un dispositif ADI)	2,3,4	i.Adi
E066	Intervention de l'ampérométrie en ouverture	2	SEnS
E067	Intervention de l'ampérométrie en fermeture	2	SEnS
E068	Trois obstacles détectés en fermeture	2	SEnS
E080	Erreur pendant la procédure d'auto apprentissage	1	Err8
E090	Tentative d'accès au menu de programmation bloquée via CL1+	1	Err9
E100	Erreur détectée sur les dispositifs de sécurité contrôlés via interface ADI	1	Er10
E200	Inversion de mouvement causée par une commande	2	Strt
E201	Commande START sur bornes	4	
E202	Commande START PIÉTON sur bornes	4	
E203	Commande START à partir du dispositif ADI	4	
E209	Émetteur canal 1	4	tEL1
E210	Émetteur canal 2	4	tEL2
E211	Émetteur canal 3	4	tEL3
E212	Émetteur canal 4	4	tEL4
E240	Fermeture du portail en raison du dépassement de temps d'inactivité imposé dans le paramètre t.inA	5	
E241	La fermeture pour inactivité a été retardée	5	
E242	Commande de la fonction ENERGYSAVING	5	

Messages d'erreur

Ce paragraphe énumère toutes les anomalies de fonctionnement pouvant être détectées par la CITY1-EVO ainsi que les procédures de résolution du problème.

Certaines anomalies sont signalées via un message sur l'écran, d'autres à travers des signalisations via le clignotant ou les led installés sur la centrale.

REMARQUE: suite à une anomalie, le message d'erreur affiché sur l'écran reste actif jusqu'à ce que la centrale reçoive une commande de START ou que la touche MENU soit pressée.

AFFICHAGE	DESCRIPTION	SOLUTION
La led MAINS ne s'allume pas	Cela signifie que la platine CITY1-EVO n'est pas alimentée.	<ol style="list-style-type: none"> 1. Avant d'intervenir sur l'armoire, couper l'alimentation au niveau du tableau électrique et débrocher le bornier d'alimentation. 2. S'assurer qu'il n'y a pas de coupure secteur en amont de la platine. 3. Contrôler si le fusible F1 est brûlé. le remplacer par un autre fusible de même valeur.
La led OVERLOAD est allumé	Cela indique une surcharge sur la sortie 24V.	<ol style="list-style-type: none"> 1. Enlever la partie extractible contenant les bornes E1 - E5 et Z1 - Z6. La led OVERLOAD doit s'éteindre. 2. Eliminer la cause de la surcharge 3. Ré-embrocher le bornier extractible et vérifier que la led ne s'allume à nouveau
Clignotement de préavis prolongé	Quand on donne une commande de start le clignotant s'allume immédiatement, mais le portail ne s'ouvre pas de suite.	Cela signifie que le compteur de cycles pré-réglés dans le menu SEU est arrivé à zéro et que l'installation nécessite un entretien
L'afficheur indique FoE1	Lorsqu'une commande de start est donnée, le portail ne s'ouvre pas. Cela signifie que l'intervention de la photocellule FOT1 empêche la manœuvre du portail.	<ol style="list-style-type: none"> 1. Vérifier l'absence d'obstacles entre les photocellules FOT1. 2. S'assurer que les photocellules sont alimentées et fonctionnent: interrompre le rayon et vérifier que le segment de la photocellule, sur l'écran, change de position
L'afficheur indique FoE2	Lorsqu'une commande de start est donnée, le portail ne s'ouvre pas. Cela signifie que l'intervention de la photocellule FOT2 empêche la manœuvre du portail.	<ol style="list-style-type: none"> 1. Vérifier l'absence d'obstacles entre les photocellules FOT2. 2. S'assurer que les photocellules sont alimentées et fonctionnent: interrompre le rayon et vérifier que le segment de la photocellule, sur l'écran, change de position
L'afficheur indique COS1	Lorsqu'une commande de start est donnée, le portail ne s'ouvre pas. Cela signifie que l'intervention de la barre palpeuse COS1 empêche la manœuvre du portail.	<ol style="list-style-type: none"> 1. Vérifier que la barre palpeuse COS1 n'est pas pressée ou endommagée. 2. S'assurer que la barre palpeuse COS1 est bien connectée: activer la barre palpeuse et vérifier que le segment de la barre palpeuse, sur l'écran, change de position
L'afficheur indique COS2	Lorsqu'une commande de start est donnée, le portail ne s'ouvre pas. Cela signifie que l'intervention de la barre palpeuse COS2 empêche la manœuvre du portail.	<ol style="list-style-type: none"> 1. Vérifier que la barre palpeuse COS2 n'est pas pressée ou endommagée. 2. S'assurer que la barre palpeuse COS2 est bien connectée: activer la barre palpeuse et vérifier que le segment de la barre palpeuse, sur l'écran, change de position
L'afficheur indique STOP	Lorsqu'une commande de start est donnée, le portail ne s'ouvre pas. Cela signifie que l'entrée de STOP empêche la manœuvre du portail.	<ol style="list-style-type: none"> 1. Vérifier que la touche de STOP n'est pas pressée. 2. S'assurer que la touche fonctionne correctement.
L'afficheur indique ADI	Lorsqu'une commande de start est donnée, le portail ne s'ouvre pas. Cela signifie que l'une des sécurités, gérées via interface ADI, est intervenue.	<ol style="list-style-type: none"> 1. Vérifier que les sécurités gérées via l'interface ADI fonctionnent correctement. 2. S'assurer que le module ADI fonctionne correctement.

Messages d'erreur

AFFICHAGE	DESCRIPTION	SOLUTION
L'afficheur indique Err2	Lorsqu'une commande de start est donnée, le portail ne s'ouvre pas. Cela signifie que le test des TRIAC a échoué.	<ol style="list-style-type: none"> Vérifier que les moteurs sont connectés correctement. Vérifier que la protection thermique du moteur n'est pas intervenue. Si le moteur M2 n'est pas connecté, s'assurer que E.AP2 est bien configuré sur 0.0. Si aucun problème n'est détecté sur les moteurs, contacter le service d'assistance technique V2 pour envoyer la centrale en réparation.
L'afficheur indique Err3	Lorsqu'une commande de start est donnée, le portail ne s'ouvre pas. Cela signifie que le test des cellules à a échoué.	<ol style="list-style-type: none"> S'assurer qu'aucun obstacle ait interrompu le faisceau des photocellules. S'assurer que les cellules habilitées dans les menus FoE1 et FoE2 soient effectivement installées. si on utilise des cellules type 2, s'assurer que le paramètre du menu FoE2 soit établi sur CF.Ch. S'assurer que les cellules soient alimentées et fonctionnent: interrompre le rayon et vérifier que le segment de la photocellule, sur l'écran, change de position. Contrôler que les cellules photoélectriques soient reliées comme indiqué
L'afficheur indique Err4	Quand on donne un commande de start et le portail ne bouge pas (ou s'ouvre partiellement). Cela signifie que le fin de course n'a pas été relâché ou que les deux fins de course sont actifs.	S'assurer que les fins de course sont connectés correctement et le portail, en s'ouvrant, permet au fin de course de s'ouvrir. Si les butées ne sont pas utilisées, configurer le paramètre FC.En = no
L'afficheur indique Err5	Lorsqu'une commande de start est donnée, le portail ne s'ouvre pas. Cela signifie que le test des barres palpeuses a échoué.	<ol style="list-style-type: none"> S'assurer que le menu relatif au test des barres palpeuses (Co.EE) soit configuré correctement. S'assurer que les barres palpeuses habilitées par menu sont effectivement installées. Contrôler que les barres palpeuses soient reliées correctement
L'afficheur indique Err8	Quand on cherche à exécuter une fonction d'auto-aprentissage la commande est refusée. Cela veut dire que la configuration de l'armoire de commande n'est pas compatible avec la fonction demandée.	<ol style="list-style-type: none"> Vérifier que les entrées de Start sont habilitées en modalité standard (menu SErE configuré sur SEAn) Vérifier que l'interface ADI est désactivée (menu i.Adi configuré sur no).
L'afficheur indique Err9	Cela signifie que la programmation a été bloquée avec la clé de verrouillage du programme CL1+ (cod. 161213).	Pour procéder à la modification des données, il est nécessaire d'insérer dans le connecteur interface ADI 2.0 la même clé utilisée pour activer le blocage de la programmation.
L'afficheur indique Err0	Lorsqu'une commande de start est donnée, le portail ne s'ouvre pas. Cela veut dire que le test de fonctionnement des modules ADI a échoué.	<ol style="list-style-type: none"> Vérifier que le module ADI est inséré correctement Vérifier que le module ADI n'est pas endommagé et fonctionne correctement

Consignes d'entretien & de Contrôle:

Conformément aux directives Européennes:

NF EN12635 (installation/utilisation),

NF EN13241-1 clause 54.5 (instructions pour l'installation, le fonctionnement et l'entretien), l'utilisateur a pour obligation de souscrire un contrat d'entretien afin de garantir le contrôle mécanique et sécuritaire de la porte automatique.

Le nombre d'intervention est prescrit par le fournisseur du produit.

La garantie du produit ne saurait remplacer le contrat d'entretien.

Contrôle mécanique:

- Portail:

Vérifier la structure et la rigidité du portail

Vérifier le graissage des gonds et s'assurer que les vantaux se manoeuvrent manuellement sans effort.

- Opérateurs

Vérifier tous les points de fixation des opérateurs

Contrôler le fonctionnement de la manoeuvre de débrayage des moteurs en suivant la procédure.

-Butées mécaniques:

Vérifier la présence et l'intégrité des butées mécaniques en fermeture et en ouverture.

Contrôle Armoire de commande:

Vérifier l'absence de toile d'araignée, poussière, trace d'eau ou calcaire dans le coffret.

Contrôler l'étanchéité. Vérifier l'absence de trace d'échauffement sur les composants de la carte électronique.

Couper l'alimentation de l'automatisme et tirer sur les fils au niveau des bornes de raccordement pour vérifier leur serrage.

Contrôle des sécurités:

-Cellules de sécurité:

Occulter les cellules extérieures en cours de fermeture pour vérifier leur efficacité.

Si des cellules de protection à l'ouverture ont été installées, vérifier leur efficacité avant et pendant l'ouverture du portail.

-Barre palpeuse:

Pour chaque barre palpeuse tester en 3 points en court de mouvement du portail et vérifier leur efficacité.

(à 5cm du sol, à mi hauteur, à 30cm du haut du portail)

Contrôle des éléments de signalisation

Vérifier le fonctionnement du feu orange et de l'éventuel éclairage de zone.

En cas de nécessité remplacer les ampoules par un modèle de puissance identique.

Si un marquage des zones dangereuses a été effectué lors de l'installation, vérifier que celui-ci est toujours présent.

Contrôle manoeuvre de déverrouillage:

Tester le déverrouillage une fois par ans.